

# KÄRCHER

makes a difference



## SZOROWARKI I POLERKI

## SZOROWARKI I POLERKI: CZYSTE I LŚNIĄCE PODŁOGI

Szorowarki Kärcher to urządzenia przeznaczone do czyszczenia i pielęgnacji wszystkich rodzajów podłóg twardych i elastycznych. Doskonale sprawdzają się w sklepach wielkopowierzchniowych i galeriach handlowych, na dworcach i lotniskach, w halach przemysłowych, hotelach, szkołach, budynkach użyteczności publicznej, obiektach sportowych oraz muzeach i kościołach. Dobór odpowiedniego modelu i wyposażenia do wielkości i rodzaju czyszczonej powierzchni stanowi klucz do sukcesu.



### Szorowarki i polerki

Szorowarki samojezdne z funkcją zamiatania	Strona	8
Szorowarki samojezdne z fotelem dla operatora	Strona	16
Szorowarki samojezdne typu rydwan	Strona	32
Szorowarki prowadzone ręcznie	Strona	38

**B 300 R I**

Przemysłowe, zasilane spalinowo (diesel/LPG) urządzenia łączące w sobie funkcje szorowarki i zmiatarki z odsysaniem. Przeznaczone do utrzymania w czystości dużych obiektów, takich jak magazyny, parkingi podziemne czy hale wystawiennicze.

**BD 50/70 R Classic**

Samojezdne szorowarki z fotelem lub platformą dla operatora charakteryzują się wyjątkową zwrotnością i wysoką wydajnością powierzchniową. Doskonale sprawdzają się w czyszczeniu dużych powierzchni także tych o wysokim natężeniu ruchu.

**BR 45/22 C Bp Pack**

Lekkie, poręczne, zwrotne szorowarki prowadzone ręcznie dostępne w wersjach z trakcją jezdnią i bez, zasilane sieciowo lub bateryjnie. Charakteryzują się wysoką elastycznością zastosowań i prostą, intuicyjną obsługą.

**Jak odczytać nazwę odkurzacza:**

Model	Szerokość robocza	Pojemność / prędkość	Typ i osprzęt	Opcje konfiguracji
Przykład: BR	35	12	C	
<b>B</b> = Szorowarka bez głowicy szczotkowej w standardzie - może pracować z różnymi głowicami	W nazwach szorowarek pierwsza liczba wyraża szerokość roboczą w centymetrach	W nazwach szorowarek druga liczba wyraża pojemność zbiornika na brudną/czystą wodę w litrach. W nazwach szorowarek bez odsysania i polerek druga liczba wyraża prędkość obrotową w ilości obrotów na minutę.	<b>C</b> = Kompaktowe szorowarki bez traktacji	<b>Bp</b> = Zasilanie bateryjne
<b>BR</b> = Szorowarka ze szczotkami walcowymi			<b>W</b> = Prowadzone ręcznie szorowarki z trakcją	<b>Ep</b> = Zasilanie sieciowe (z przewodem zasilającym)
<b>BD</b> = Szorowarka ze szczotką tarczową			<b>R</b> = Szorowarki samojezdne z fotelem dla operatora	<b>Bc</b> = Zasilanie bateryjne (z ładowarką)
<b>BRS</b> = Szorowarka walcowa bez odsysania			<b>RS</b> = Szorowarki typu rydwan	<b>Pack</b> = Zasilanie bateryjne (baterie i ładowarka objęte dostawą)
<b>BDS</b> = Szorowarka dyskowa			<b>I</b> = Przemysłowe	<b>Esc</b> = Do czyszczenia schodów ruchomych
<b>BDP</b> = Polerka		<b>Skrótowe nazwy głowic szczotkowych:</b>	<b>FACT</b> = 3 prędkości szczotek walcowych	
		<b>R</b> = Głowica ze szczotkami walcowymi	<b>DOSE</b> = System dozowania środka czyszczącego	
		<b>D</b> = Głowica ze szczotkami tarczowymi		
		<b>S</b> = Głowica oscylacyjna do usuwania powłok		



### 1 Doskonałe efekty czyszczenia

Pady walcowe z mikrofibry gwarantują wysoką siłę tarcia, co wpływa na mniejsze zużycie środka czyszczącego. Są niezastąpione w czyszczeniu podłóg z kamionki szlachetnej oraz innych gładkich powierzchni.

### 2 Porządek na pokładzie: Zestawy Home Base

Zestaw **Home Base Mop** jest przeznaczony do mocowania i przewożenia mopa na obudowie szorowarki.

Zestaw **Home Base Organizer** umożliwia przechowywanie dodatkowych akcesoriów do czyszczenia ręcznego: trzech butelek ze środkami czyszczącymi oraz ściereczek, skrobaka, rękawic czy worków na śmieci. Dzięki zestawom Home Base wszystkie akcesoria zawsze znajdują się pod ręką.

### 3 Zamiatanie wstępne

Główce szczotkowe wyposażone w szczotki walcowe (R) pasujące do szorowarek o pojemności 40 litrów i większych, w standardzie posiadają funkcję zamiatania wstępnego. Dzięki tej funkcji można czyścić podłogi, na których występują nieliczne luźne zanieczyszczenia bez potrzeby wcześniejszego zamiatania. Zamiecione w ten sposób śmieci zbierane są w łatwym do opróżnienia zbiorniku znajdującym się w tylnej części głowicy.

### 4 Cichy i ekonomiczny tryb eco:efficiency

Tryb eco:efficiency pozwala na obniżenie poziomu głośności pracy oraz zmniejszenie zużycia energii elektrycznej przy niewielkiej redukcji mocy turbiny ssącej i silników szczotek. W przypadku modeli zasilanych bateryjnie tryb eco:efficiency dodatkowo wydłuża maksymalny czas pracy na baterii nawet o 30%.

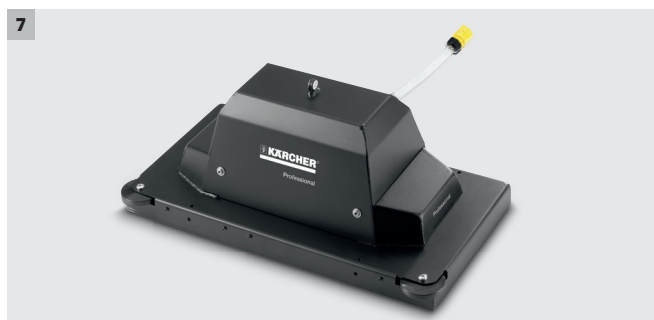

### 5 System DOSE - precyzyjne, automatyczne dozowanie

Precyzyjnie i automatycznie dozuje środek czyszczący bezpośrednio z butelki w zadanym stężeniu (od 0,5 do 3 %). Poziom stężenia można regulować w trakcie pracy, odpowiednio do stopnia zabrudzenia powierzchni. Detergent nie jest dodawany do zbiornika na czystą wodę, co gwarantuje wysoki poziom higieny zapobiegając namnażaniu się bakterii oraz powstawaniu osadu. DOSE umożliwia też łatwą zmianę preparatu czyszczącego na inny bez strat i konieczności płukania zbiornika - wystarczy podpiąć butelkę. DOSE wpływa na oszczędność wody i środków czyszczących, ma pozytywny wpływ na środowisko, ułatwia pracę operatorowi oraz znacznie skraca jej czas niwelując potrzebę sporządzania roztworów.

### 6 Polerowanie na wysoki połysk

Pady diamentowe Kärcher pozwalają na jednoczesne czyszczenie i polerowanie podłóg kamiennych, lastryko i epoksydowanych. Pady mają trzy różne stopnie ziarnistości. W celu uzyskania wysokiego połysku należy 6-krotnie użyć padów białych następnie padów żółtych, a na końcu padów zielonych. Technologia polerowania za pomocą padów diamentowych wpływa na oszczędność czasu i zapobiega szybkiemu ponownemu zabrudzeniu podłóg.









### 7 Szybkie odnawianie powłok

Głowica oscylacyjna S 65 przeznaczona jest do usuwania powłok polimerowych. Dzięki brązowym prostokątnym padom wprawionym w ruch orbitalny, wyjątkowo szybko i skutecznie zdiera stare powłoki, a niewielki nacisk głowicy na powierzchnię pozwala na pracę bez ryzyka uszkodzenia wrażliwych podłóg (np. linoleum). Kształt padów zapewnia dokładne czyszczenie narożników, a niewielka wysokość (75-85 mm) głowicy sprawia, że bez trudu mieści się ona pod meblami. Podczas pracy wykorzystywana jest jedynie czysta woda lub ewentualnie łagodny środek czyszczący o neutralnym pH. W połączeniu z padem czerwonym, głowicy oscylacyjnej można używać także do codziennego czyszczenia podłóg.

### 8 Nowe belki ssące typu V

Nowe belki ssące w kształcie litery V szczególnie dobrze sprawdzają się na nierównych posadzkach wyłożonych płytkami. Nawet wówczas gdy płytki są małe, a fuga głęboka skutecznie odsysają wodę z czyszczonej powierzchni. Zaletą nowych belek jest powiększony i poprawiony kształt wylotu, który zmniejsza zawirowania i ryzyko zablokowania. Dzięki mocowaniu na łożyskach rolki generują znacznie mniejszy hałas i podążają za kierunkiem jazdy. Odpowiednie ustawienie belki względem posadzki ułatwia zintegrowana poziomicą. Belki typu V dostępne są w szerokościach roboczych od 900 do 1400 mm.

## SZOROWARKI I POLERKI

	Nr katalogowy	Szerokość szorowania (mm)	Szerokość odsysania (mm)	Teoretyczna wydajność powierzchniowa VDMA 24441 (m <sup>2</sup> /h)	Pojemność zbiornika wody czystej/budnej (l)	Silnik trakcji (W)	Regulowana siła nacisku	Funkcja zamiatania wstępnego	Baterie i wbudowana ładowarka w zestawie	System DOSE	Strona	
<b>Szorowarki z funkcją zamiatania z odsysaniem</b>												
	B 300 R I	1.480-235.2	1045 / 1755	1440	10450-17550	300 / 300	25000 39000	■	■	-	-	11
	B 250 R I	1.480-231.2	1000 / 1200	1160 / 1400	8000-9600	250 / 250	2000	■	■	□	□	15
<b>Szorowarki z fotelem dla operatora</b>												
	B 250 R	1.480-231.2	1000 / 1200	1160 / 1400	8000-9600	250 / 250	2000	■	■ <sup>1)</sup>	□	□	15
	B 200 R	1.246-200.2	750 / 900	940 / 1060	4500-5400	200 / 200	600	■	■ <sup>1)</sup>	□	□	19
	B 150 R Adv	1.246-020.2	750 / 900	940 / 1060	7500-9000	150 / 150	1400	■	■ <sup>1)</sup>	□	□	22
	B 150 R	1.246-020.2	750 / 900	940 / 1060	4500-5400	150 / 150	600	■	■ <sup>1)</sup>	□	□	23
	B 90 R Configured	1.161-000.2	550-750	850 / 940	3300-4500	90 / 90	600	■	■ <sup>1)</sup>	□	□	24
	B 90 R Adv Dose Bp   Pack	1.161-310.0   -311.0	550-750	850 / 940	3300-4500	90 / 90	600	■	■ <sup>1)</sup>	-	■	29
	B 90 R Adv Bp   Pack	1.161-308.0   -309.0	550-750	850 / 940	3300-4500	90 / 90	600	■	■ <sup>1)</sup>	-	■	29
	B 90 R Classic Bp   Pack	1.161-306.0   -307.0	550-750	850 / 940	3300-4500	90 / 90	600	-	■ <sup>1)</sup>	-	■	29
	BD 50/70 R Bp Pack Classic   Fleet	1.161-071.0   -073.0	510	850	2500	70 / 75	300	-	-	■	-	31
	BD 50/70 R Bp Classic   Fleet	1.161-070.0   -072.0	510	850	2500	70 / 75	300	-	-	-	-	31
<b>Szorowarki typu rydwan</b>												
	B 95 RS	1.006-200.2	650 / 750	940	2600-3000	95 / 95	600	■	■ <sup>1)</sup>	□	□	35
	BD 50/40 RS Bp   Pack	1.533-170.0   -171.0	508	691	2200	40 / 40	157	-	-	-	■	37
	BR 55/40 RS Bp   Pack	1.533-172.0   -173.0	550	716	2350	40 / 40	157	-	■	-	■	36
<b>Szorowarki prowadzone ręcznie</b>												
	B 120 W	1.005-100.2	750 / 900	940 / 1160	3000-3600	120 / 120	400	■	■ <sup>1)</sup>	□	□	41
	B 80 W Bp	1.259-010.2	650 / 750	850 / 940	2200-3000	80 / 80	400	■	■ <sup>1)</sup>	□	□	45
	B 60 W Bp	1.384-020.2	550 / 650	850 / 940	2200-2600	60 / 60	300	■	-	■ <sup>1)</sup>	□	49
	B 60 C Bp Classic	1.384-020.2	510 / 550	850	2040-2200	60 / 60	-	-	■ <sup>1)</sup>	-	-	48
	B 60 W Ep	1.384-020.2	510 / 550	850	2040-2200	60 / 60	-	■	■ <sup>1)</sup>	-	-	49
	B 40 W Bp	1.533-210.2	430 / 550	850	1700-2200	40 / 40	130	-	■ <sup>1)</sup>	□	□	52
	B 40 C Bp Classic	1.533-210.2	430 / 550	850	1700-2200	40 / 40	-	-	■ <sup>1)</sup>	□	□	53
	B 40 C Ep	1.533-210.2	430 / 550	850	1700-2200	40 / 40	-	-	■ <sup>1)</sup>	-	-	53
<b>Szorowarki kompaktowe</b>												
	BD 50/50 C Bp Classic   BD 50/50 C Bp Pack Classic	1.127-001.0 / -006.0	510	850	2040	50 / 50	-	-	-	-	■	55
	BD 50/60 C Ep Classic	1.127-002.0	510	850	2040	60 / 60	-	-	-	-	-	55
	BR 45/22 C Bp Pack	1.783-460.0	450	770	1600	22 / 22	-	-	-	-	■	59
	BD 43/25 C Bp   Bp Pack	1.515-400.0 / -403.0	430	850	1720	25 / 25	-	-	-	-	■	57
	BD 43/35 C Ep	1.515-401.0	430	850	1720	35 / 35	-	-	-	-	-	57
	BD 38/12 C Bp Pack	1.783-430.0	380	480	1500	12 / 12	-	-	-	-	■	60
	BR 35/12 C Bp Pack	1.783-450.0	350	450	1400	12 / 12	-	■	■	■	-	61
	BR 40/10 C I Adv	1.783-316.0	400	400	400	10 / 10	-	■	-	-	-	62
	BR 40/10 C Adv	1.783-311.0	400	400	400	10 / 10	-	■	-	-	-	62
	BR 30/4 C Bp Pack	1.783-225.0	300	300	200	4 / 4	-	-	-	-	■	63
	BR 30/4 C Adv	1.783-213.0	300	300	200	4 / 4	-	-	-	-	-	63
	BR 30/4 C   MF	1.783-220.0   -223.0	300	300	200	4 / 4	-	-	-	-	-	63
	BD 30/4 C Bp Pack	1.783-230.0	300	325	900	4 / 4	-	-	-	-	■	65
<b>Mopvac</b>												
	B 60/10 C	1.006-711.0	600	600	2400	10 / 10	-	-	-	-	-	67
<b>Szorowarka walcowa bez odsysania</b>												
	BRS 40/1000 C	1.783-330.0	400	-	450	10	-	-	-	-	-	68
<b>Szorowarki jednotarczowe</b>												
	BDS 43/150 C Classic	1.291-243.0	430	-	-	10	-	-	-	-	-	71
	BDS 51/180 C Adv	1.291-227.0	508	-	-	10	-	-	-	-	-	71
	BDS 43/180 C Adv	1.291-226.0	430	-	-	10	-	-	-	-	-	71
	BDS 33/180 C Adv	1.291-220.0	330	-	-	8	-	-	-	-	-	71
	BDS 43/Duo C I Adv	1.291-241.0	430	-	-	10	-	-	-	-	-	71
	BDS 43/Duo C Adv	1.291-223.0	430	-	-	10	-	-	-	-	-	71
	BDP 43/450 C Adv	1.291-225.0	430	-	-	-	-	-	-	-	-	71
<b>Szorowarki do ruchomych schodów</b>												
	BR 47/35 Esc	1.310-109.0	470	470	-	35 / 35	-	-	-	-	-	72
	BR 45/10 Esc	1.310-121.0	450	450	-	-	-	-	-	-	-	73
<b>Szorowarka dyskowa do schodów i parapetów</b>												
	BD 17/5 C	1.737-105.0	170 / 200	-	-	-	-	-	-	-	-	75
<b>Polerki</b>												
	BDP 50/2000 RS Bp Pack	1.002-039.0	508	530	1780	-	155	-	-	■	-	76
	BDP 50/2000 RS Bp	1.002-041.0	508	530	1780	-	155	-	-	-	-	76
	BDP 50/1500 C	1.291-141.0	508	560	900	-	-	-	-	-	-	77

■ Nowość ■ Objęte dostawą □ Kompatybilne akcesoria. <sup>1)</sup> W połączeniu z głowicą typu R. <sup>2)</sup> Z wbudowaną ładowarką, bez baterii.

# EKONOMICZNY OBSZAR ZASTOSWAŃ

## Optymalny dobór szorowarki do powierzchni

Wybór odpowiedniego modelu wiąże się z pytaniem o koszt, który jest wypadkową wielkości powierzchni i częstotliwości z jaką jest ona czyszczona. Z tego powodu to nie cena urządzenia powinna być podstawą decyzji o zakupie, ale efektywność ekonomiczna eksploatacji. Poniższy wykres wskazuje najbardziej optymalny kosztowo dobór poszczególnych modeli szorowarek Kärcher w odniesieniu do wielkości czyszczonej powierzchni.

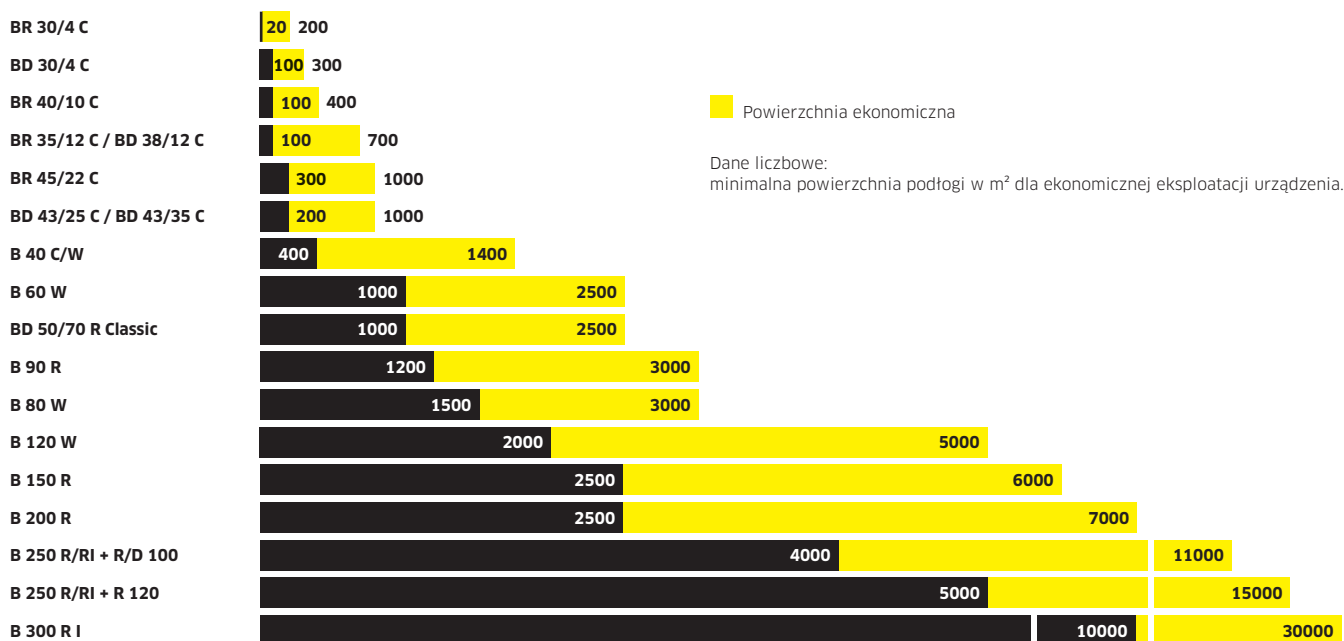

## SZOROWARKA PRZEMYSŁOWA - ZBIORNIK 300 L

### Najwyższa wydajność powierzchniowa



Potężne, przemysłowe urządzenie do zmiatania i szorowania z odsysaniem w jednym przejściu roboczym. Skutecznie zastępuje dwie różne maszyny skracając przy tym proces czyszczenia o połowę. Szerokość robocza szorowania z odsysaniem na poziomie do 1,65 m oraz zmiatania na poziomie do 1,75 m gwarantuje wysoką wydajność na powierzchniach o wielkości powyżej 10000 m<sup>2</sup>. Mocne i niezawodne silniki spalinowe (LPG lub diesel) oraz zbiornik wody czystej o pojemności 300 litrów gwarantuje długi czas pracy bez konieczności przerw.



#### 1 Hydrauliczne opróżnianie zbiornika

Zbiornik na suche zanieczyszczenia jest hydraulicznie podnoszony na wysokość 1,55 m, co umożliwia jego bezwysiłkowe opróżnianie bezpośrednio do kontenera. Operator nie ma kontaktu z zanieczyszczeniami.



#### 2 Boczne szczotki zmiatające i boczne głowice dyskowe

Szerokość robocza urządzenia może zostać powiększona poprzez zastosowanie bocznych szczotek zmiatających lub głowic dyskowych. W celu ochrony przed uszkodzeniem szczotki i głowice są sprężyste mocowane, dzięki czemu w razie silnego kontaktu z przeszkodą są wpychane pod maszynę.



#### 3 Przemysłowy design

Solidna stalowa rama, przemysłowe silniki i w pełni hydrauliczna trakcja jezdną gwarantują bezpieczną pracę w trudnych warunkach i zapewniają maszynie wyjątkowo niską awaryjność.



#### 4 Połączenie zmiatania z szorowaniem i odsysaniem

Urządzenie łączy w sobie funkcje szorowarki z odsysaniem oraz zmiatarki. Szoruje i zmiata podłogi w jednym przejściu roboczym charakteryzując się przy tym wyjątkowo wysoką wydajnością powierzchniową. Doskonale sprawdza się na rozległych powierzchniach zastępując dwie różne maszyny.



# INDYWIDUALNA KONFIGURACJA SZOROWARKI B 300 R I

1. Wybierz rodzaj napędu: diesel lub LPG
2. Zestawy wyposażenia



Dach ochronny bez przeszklenia



StVZO (niemiecka homologacja drogowa)



Głowica dyskowa prawa / lewa



Szczotka boczna prawa / lewa

Napęd: diesel / LPG



## Oświetlenie robocze

Poprawiają bezpieczeństwo pracy i umożliwiają użytkowanie maszyny w warunkach słabego oświetlenia.



## Boczna głowica dyskowa

Opcjonalne boczne głowice dyskowe mocowane z obu stron zwiększają szerokość roboczą szorowania do 1655 mm.



## Obsługa

Prosty, odporny na zużycie panel kontrolny zapewnia bezpieczną i bezawaryjną obsługę urządzenia.



## Homologacja drogowa

B 300 R I posiada homologację StVZO do pracy na drogach publicznych.

## INDYWIDUALNA KONFIGURACJA SZOROWARKI B 300 R I

B 300 R I występuje w dwóch podstawowych wariantach: zasilanym silnikiem LPG lub silnikiem diesel. Model z nisko-emisyjnym silnikiem gazowym może pracować także w odpowiednio wentylowanych pomieszczeniach zamkniętych. Silnik diesel charakteryzuje się wyjątkowo niskim spalaniem.



### 1 Zestaw do manualnego płukania zbiornika

Po zakończeniu pracy zbiornik na brudną wodę można wypłukać wodą, która pozostała w zbiorniku na wodę czystą.

### 2 Listwa ssąca

Wyjątkowo trwała, sprężyste mocowana belka ssąca gwarantuje optymalne zbieranie wody nawet z nierównych powierzchni.



### 3 Silnik LPG

Nisko-emisyjny silnik gazowy umożliwia stosowanie urządzeń B 300 R I wewnątrz dużych pomieszczeń zamkniętych, takich jak hale wystawiennicze czy magazyny.



		B 300 R I D	B 300 R I LPG
<b>Dane techniczne</b>			
Teoretyczna wydajność powierzchniowa	m <sup>2</sup> /h	16550	16550
Praktyczna wydajność powierzchniowa	m <sup>2</sup> /h	12400	12400
Szerokość robocza szczotek	mm	1045	1045
Szerokość robocza zamiatania z 2 szczotkami bocznymi	mm	1755	1755
Szerokość robocza szorowania z 2 bocznymi szczotkami tarczowymi	mm	1655	1655
Szerokość odsysania	mm	1440	1440
Pojemność zbiornika wody czystej/brudnej	l	300 / 300	300 / 300
Zbiornik zanieczyszczeń	l	180	180
Maks. prędkość jazdy	km/h	12	12
Maks. prędkość czyszczenia	km/h	10	10
Maks. wydatek wody	l/min	12	12
Prędkość obrotowa szczotki	obr/min	460	460
Maks. nacisk szczotki	kg	45	45
Moc silnika	kW	25	39
Waga	kg	1750	1745
Wymiary (D × S × W) bez osprzętu	mm	2400 × 1540 × 1760	2400 × 1540 × 1760
Wymiary (D × S × W) z dachem ochronnym	mm	2400 × 1540 × 2040	2400 × 1540 × 2040
Napięcie zasilania	V	12	12
<b>Wyposażenie standardowe</b>			
Głowica ze szczotkami walcowymi		■	■
Zamiatanie z odsysaniem		■	■
Zamiatanie wstępne		■	■
Światło ostrzegawcze		■	■
Lusterko boczne		■	■
Oświetlenie robocze		■	■
Belka ssąca		■	■
Automatyczne podnoszenie i opuszczanie głowicy szczotkowej i listwy ssącej		■	■
Elektroniczna regulacja siły nacisku		■	■
<b>Wyposażenie specjalistyczne</b>			
Szczotka boczna prawa / lewa		□	□
Boczna głowica dyskowa prawa / lewa		□	□
Dach ochronny bez przeszklenia		□	□
StVZO (niemiecka homologacja drogową)		□	□
<b>Nr katalogowy</b>		<b>1.480-235.2</b>	<b>1.480-235.2</b>

■ Objęte dostawą. □ Kompatybilne akcesoria.

## SZOROWARKA SAMOJEZDNA – ZBIORNIK 250 L



### Potężna i wydajna maszyna na duże powierzchnie z funkcją zmiatania

Wysoce wydajna szorowarka o dużej szerokości roboczej, wyjątkowo pojemnym zbiorniku (250 l) i bateriach przeznaczona do utrzymania w czystości powierzchni o wielkości od 4000 do 15 000 m<sup>2</sup>. Mocna, odporna na uszkodzenia konstrukcja zabezpieczona rurą ramą stalową umożliwia maszynie pracę w warunkach przemysłowych. Pokrętko obsługowe Easy i czytelny panel gwarantują łatwość użytkowania. B 250 R występuje w dwóch wersjach – z modułem zmiatającym (R I) i bez.

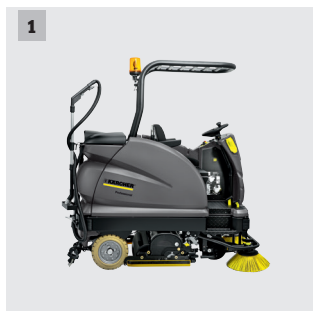
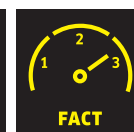

#### 1 Łatwość manewrowania

Mały rozstaw osi i nieduża szerokość urządzenia gwarantuje łatwość manewrowania przy zachowaniu doskonałej wydajności powierzchniowej. Konstrukcja szorowarki B 250 R pozwala jej na swobodną pracę w wąskich przejściach i korytarzach.

- Niewielki promień skrętu.
- Łatwość manewrowania.
- Wysoka wydajność powierzchniowa.

#### 2 Zmiatanie i szorowanie w jednym przejściu roboczym

Szorowarka B 250 R I została wyposażona w moduł umożliwiający zmiatanie z odsysaniem, dwie szczotki boczne oraz osobny zbiornik na zanieczyszczenia, dzięki czemu może zmiatać i szorować podłogi w jednym przejściu roboczym. Okrągły filtr o powierzchni 4 m<sup>2</sup> gwarantuje bezpyłową pracę.

- Pełni funkcje zmiatarki i szorowarki.
- Zmiata, odsysa i szoruje w jednym przejściu roboczym.
- Wyposażona w pływająco zawieszoną szczotkę walcową i dwie podmiatające szczotki boczne.

#### 3 Wyjątkowo duża szerokość robocza

Opcjonalnie dostępne są głowice typu R (szczotki walcowe) o zwiększonej szerokości roboczej, które wpływają na wzrost wydajności powierzchniowej szorowarki o 20%.

- Duża szerokość robocza - 1200 mm.
- Wysoka wydajność powierzchniowa.
- Wymienne głowice szczotkowe.

#### 4 Bezpieczeństwo: system inteligentnych kluczy

System Inteligentnych Kluczy (KIK) służy uproszczeniu obsługi, a zarazem zapobieganiu błędom i nadużyciom ze strony operatora. Za pomocą KIK różnym osobom przydzielane są różne uprawnienia w zależności od koloru posiadanego klucza (żółty przeznaczony jest dla obsługi, szary dla kierownika obiektu). Kierownik obiektu za pomocą swojego klucza może zaprogramować wszystkie podstawowe parametry pracy szorowarki, takie jak: moc turbiny, prędkość obrotowa szczotek, dozowanie środka czyszczącego czy prędkość jazdy. Operator (wyposażony w klucz żółty) nie ma możliwości zmiany tych ustawień, może jedynie wybrać pokrętkiem odpowiedni program czyszczenia. Pozwala to na znaczne zmniejszenie ryzyka uszkodzenia szorowarki na skutek błędnej obsługi oraz nieprawidłowego przeprowadzenia prac czyszczących.

## INDYWIDUALNA KONFIGURACJA SZOROWARKI B 250 R

**Główce typu R**

Główce wyposażone w szczotki walcowe doskonale sprawdzają się nie tylko na gładkich, ale także na strukturalnych, nierównych nawierzchniach.

**Oświetlenie robocze**

Do pracy w centrach logistycznych, magazynach, na parkingach podziemnych i w innych słabo oświetlonych miejscach.

**System DOSE**

Umożliwia precyzyjne dozowanie środków czyszczących bezpośrednio z opakowania, zapobiega ich marnowaniu, nieprawidłowemu dozowaniu i obecności chemii w zbiorniku wody czystej.

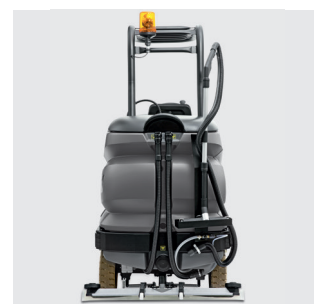
**Specjalne wyposażenie**

Szorowarkę można dodatkowo wyposażać w różne akcesoria: m.in. system recyklingu, światło ostrzegawcze, szczotki boczne czy ochronne zadaszenie.

## INDYWIDUALNA KONFIGURACJA SZOROWARKI B 250 R

B 250 R występuje w dwóch podstawowych wersjach: z modułem zmiatającym (R I) i bez. Ta pierwsza została wyposażona w dwie szczotki boczne oraz zbiornik na zanieczyszczenia, dzięki czemu zmiata i szoruje podłogi w jednym przejściu roboczym.



### 1 Automatyczne napełnianie

System automatycznego napełniania zbiornika zapewnia szybkie i wygodne uzupełnianie czystej wody. Wystarczy podłączyć wąż do kranu za pomocą szybkozłączki i odkręcić wodę. Gdy zbiornik jest pełny, pobieranie wody zostaje automatycznie wyłączone.



### 2 Bezpieczeństwo pracy

Szorowarkę B 250 R można wyposażyć w ochronne zadaszanie, które chroni operatora przed obiektami, które mogą spaść z góry. Stosowanie zadaszania jest niezbędne przy pracy w wysoko zabudowanych magazynach.

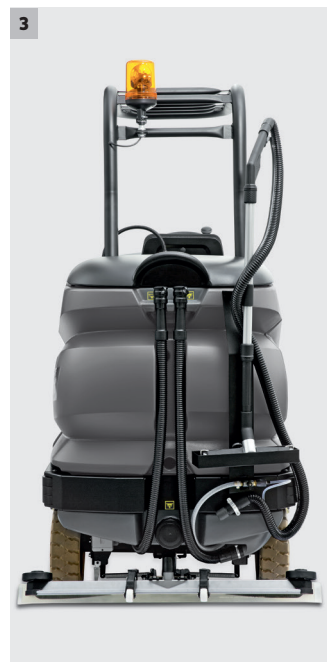

### 3 Ręczna dysza spryskująco-odsysająca

Ręczna dysza spryskująco-odsysająca pozwala na czyszczenie miejsc, do których nie sposób dotrzeć szorowarką np. wąskich wnęk, kątów czy lodówek w sklepach wielkopowierzchniowych. Dysza jest znacznie wygodniejsza i bardziej praktyczna w użyciu od mopa oraz umożliwia skuteczne odessanie wody z mytej powierzchni.



	B 250 R I			B 250 R		
	R 120	R 100	D 100	R 120	R 100	D 100
<b>+ Głowica szczotkowa</b>						
<b>Dane techniczne</b>						
Szerokość robocza szczotek	mm	1200	1000	1000	1200	1000
Szerokość odsysania	mm	1420	1060	1060	1420	1060
Pojemność zbiornika wody czystej/ brudnej	l	250 / 250	250 / 250	250 / 250	250 / 250	250 / 250
Teoretyczna wydajność powierzchniowa	m <sup>2</sup> /h	9600	8000	8000	9600	8000
Praktyczna wydajność powierzchniowa	m <sup>2</sup> /h	7200	6000	6000	7200	6000
Maks. wydatek wody	l/min	8	8	8	8	8
Prędkość obrotowa szczotki	obr/min	600-1200	600-1200	140	600-1200	600-1200
Moc znamionowa	W	6900	6900	6500	5200	4600
Waga (bez baterii)	kg	1470	1450	1450	1270	1250
Wymiary (D × S × W) bez osprzętu	mm	2730 × 1260 × 1550	2730 × 1060 × 1550	2730 × 1060 × 1550	1900 × 1260 × 1550	1900 × 1060 × 1550
Maks. nacisk szczotki	g/cm <sup>2</sup>	230	260	35	230	260
Napięcie zasilania	V	36	36	36	36	36
Zbiornik zanieczyszczeń	l	60 + 24	60 + 20	60	24	-
<b>Wyposażenie standardowe</b>						
Szczotki walcowe		■	■	-	■	■
Szczotka tarczowa		-	-	■	-	■
Zamiatanie wstępne		■	■	-	■	■
Zamiatanie z odsysaniem		■	■	■	-	-
Automatyczne napełnianie (zbiornika czystej wody)		■	■	■	■	■
FACT - trzy prędkości szczotek		■	■	-	■	-
Tryb eco/efficiency		■	■	■	■	■
Dodatkowy hamulec		■	■	■	■	■
Automatyczne podnoszenie i opuszczanie głowicy szczotkowej i belki ssącej		■	■	■	■	■
Elektroniczna regulacja siły nacisku		■	■	■	■	■
KIK (Inteligentny Klucz Kärcher)		■	■	■	■	■
<b>Konfigurator</b>						
Baterie o obniżonej obudowie, 36 V / 630 Ah		<input type="checkbox"/>	<input type="checkbox"/>	<input type="checkbox"/>	<input type="checkbox"/>	<input type="checkbox"/>
Ładowarka (zewnętrzna)		<input type="checkbox"/>	<input type="checkbox"/>	<input type="checkbox"/>	<input type="checkbox"/>	<input type="checkbox"/>
Belka ssąca prosta, olejoodporne listwy poliuretanowe (1160 mm)		<input type="checkbox"/>	<input type="checkbox"/>	<input type="checkbox"/>	<input type="checkbox"/>	<input type="checkbox"/>
Belka ssąca łukowa, olejoodporne listwy poliuretanowe (1160)		<input type="checkbox"/>	<input type="checkbox"/>	<input type="checkbox"/>	<input type="checkbox"/>	<input type="checkbox"/>
Belka ssąca prosta, olejoodporne listwy poliuretanowe (1400 mm)		<input type="checkbox"/>	<input type="checkbox"/>	<input type="checkbox"/>	<input type="checkbox"/>	<input type="checkbox"/>
Belka ssąca łukowa, olejoodporne listwy poliuretanowe (1400)		<input type="checkbox"/>	<input type="checkbox"/>	<input type="checkbox"/>	<input type="checkbox"/>	<input type="checkbox"/>
Belka ssąca typ V B 250, 1200 mm, listwa: 6.273-016.0		-	<input type="checkbox"/>	<input type="checkbox"/>	<input type="checkbox"/>	<input type="checkbox"/>
Belka ssąca typ V B 250, 1400 mm, listwa: 6.273-026.0		<input type="checkbox"/>	-	<input type="checkbox"/>	-	-
<b>Wyposażenie specjalistyczne</b>						
Szczotka boczna		<input type="checkbox"/> *	<input type="checkbox"/> *	<input type="checkbox"/> *	<input type="checkbox"/>	-
System dozowania środka czyszczącego (DOSE)		<input type="checkbox"/>	<input type="checkbox"/>	<input type="checkbox"/>	<input type="checkbox"/>	<input type="checkbox"/>
Ręczna dysza spryskująco-odsysająca		<input type="checkbox"/>	<input type="checkbox"/>	<input type="checkbox"/>	<input type="checkbox"/>	<input type="checkbox"/>
Dach ochronny		<input type="checkbox"/>	<input type="checkbox"/>	<input type="checkbox"/>	<input type="checkbox"/>	<input type="checkbox"/>
Światło ostrzegawcze		<input type="checkbox"/>	<input type="checkbox"/>	<input type="checkbox"/>	<input type="checkbox"/>	<input type="checkbox"/>
Oświetlenie robocze		<input type="checkbox"/>	<input type="checkbox"/>	<input type="checkbox"/>	<input type="checkbox"/>	<input type="checkbox"/>
Recykulacja wody		<input type="checkbox"/>	<input type="checkbox"/>	<input type="checkbox"/>	<input type="checkbox"/>	<input type="checkbox"/>
<b>Nr katalogowy</b>		<b>1.480-231.2</b>	<b>1.480-231.2</b>	<b>1.480-231.2</b>	<b>1.480-231.2</b>	<b>1.480-231.2</b>

\* Wymagane akcesoria. ■ Objęte dostawą. □ Kompatybilne akcesoria.

# SZOROWARKA SAMOJEZDNA – ZBIORNIK 200 L



## Wydajna, konfigurowalna, do dużych powierzchni

Pojemna, samojezdna szorowarka z systemem wymiennych głowic szczotkowych polecana do utrzymania w czystości powierzchni podłogowych o wielkości od 2500 do 7000 m<sup>2</sup>. Standardowo została wyposażona w system inteligentnych kluczy KIK, który skutecznie zabezpiecza maszynę przed nieautoryzowanym uruchomieniem oraz zapobiega błędom wynikającym z niewłaściwej obsługi przez operatora. Duży kolorowy wyświetlacz oraz przejrzysty panel kontrolny sprawiają, że B 200 R jest wyjątkowo intuicyjna w obsłudze.

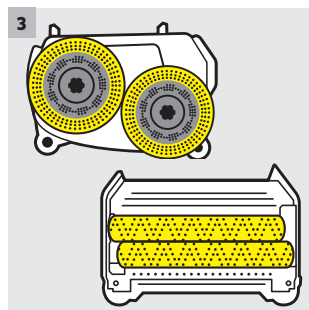

### 1 Podmiatające szczotki boczne - opcja

Boczne szczotki podmiatające przeznaczone do stosowania z głowicami typu R (szczotki walcowe) sprawiają, że B 200 R staje się prawdziwie wszechstronna. Dzięki szczotkom bocznym podczas jednego przejścia roboczego szorowarka zmiata, szoruje i odsysa.

### 2 Zestaw do manualnego płukania zbiornika

Po zakończeniu pracy zbiornik na brudną wodę można wypłukać wodą, która pozostała w zbiorniku na wodę czystą.

### 3 Wymienne głowice szczotkowe

Dzięki wymiennym głowicom urządzenie można dopasować do indywidualnych potrzeb klienta w zależności od rodzaju i wielkości powierzchni, które będą czyszczone. Do szorowarek B 200 R dostępne są głowice ze szczotkami walcowymi lub tarczowymi o wymiarach od 75 do 90 cm szerokości.

### 4 Bezpieczeństwo: system inteligentnych kluczy

System Inteligentnych Kluczy (KIK) służy uproszczeniu obsługi, a zarazem zapobieganiu błędom i nadużyciom ze strony operatora. Za pomocą KIK różnym osobom przydzielane są różne uprawnienia w zależności od koloru posiadanego klucza (żółty przeznaczony jest dla obsługi, szary dla kierownika obiektu). Kierownik obiektu za pomocą swojego klucza może zaprogramować wszystkie podstawowe parametry pracy szorowarki. Operator (wyposażony w klucz żółty) nie ma możliwości zmiany tych ustawień, może jedynie wybrać pokrętłem odpowiedni program czyszczenia. Pozwala to na znaczne zmniejszenie ryzyka uszkodzenia szorowarki na skutek błędnej obsługi oraz nieprawidłowego przeprowadzenia prac czyszczących.

Wysoki poziom bezpieczeństwa został dodatkowo zagwarantowany przez intuicyjne menu i jasne opisy poniższych parametrów pracy i funkcji:

- Mocy ssącej
- Prędkości obrotowej szczotek
- Dozowania środka czyszczącego
- Prędkości jazdy
- Uprawnień przydzielonych operatorowi za pomocą żółtego klucza
- Wyłączenia opóźnienia dla turbiny i szczotek

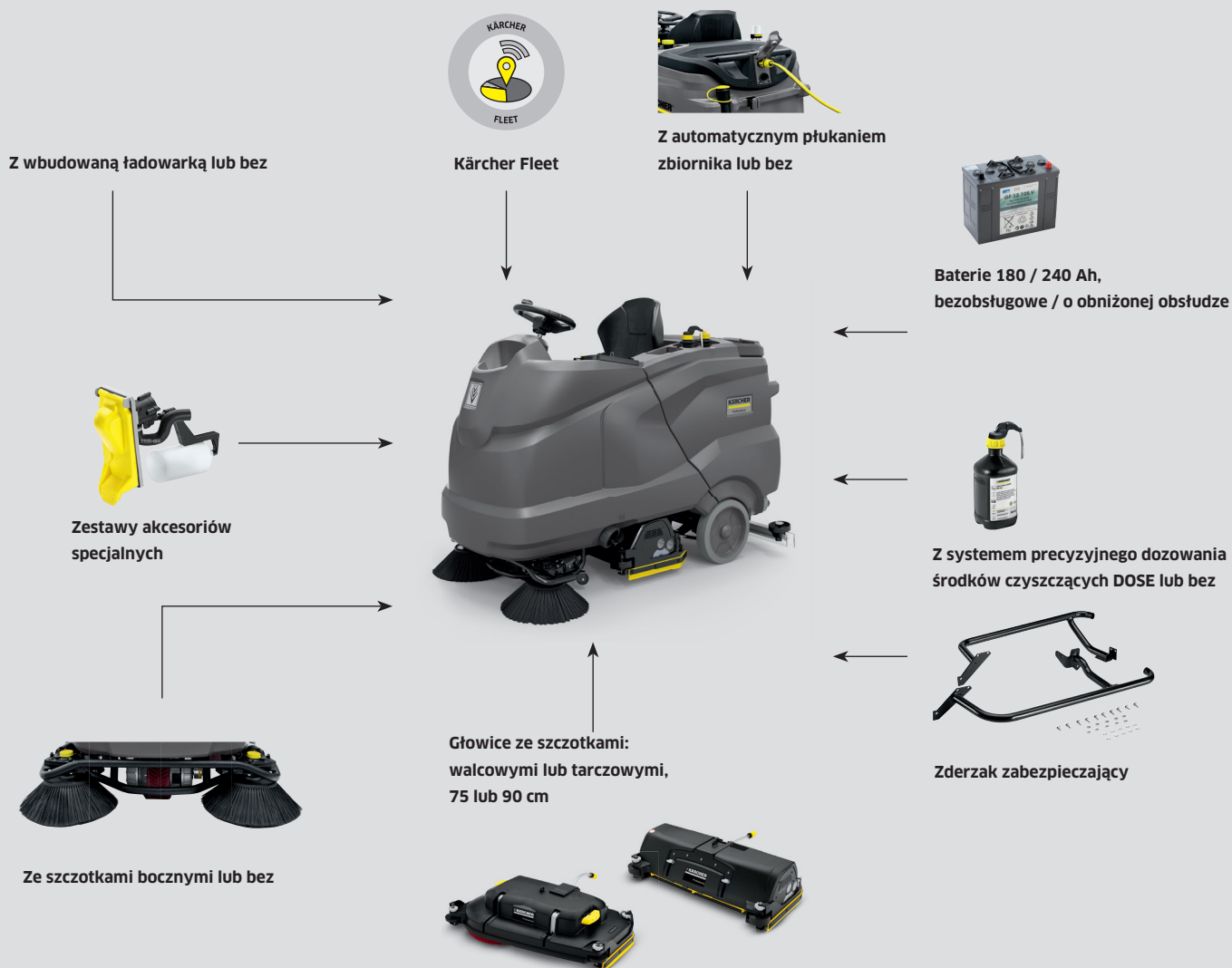

## INDYWIDUALNA KONFIGURACJA SZOROWARKI B 200 R

**Łatwość manewrowania**

Krótką i wąską konstrukcją gwarantuje wysoką zwrotność i ułatwia manewrowanie w wąskich przestrzeniach i przy dużym natężeniu ruchu.

**Precyzyjne i automatycznie dozowanie**

DOSE umożliwia dozowanie bezpośrednio z butelki w zadanym stężeniu (od 0,5 do 3%). Zapobiega obecności chemii w zbiorniku gwarantując wysoki poziom higieny.

**Automatyczne napełnianie**

Gwarantuje szybkie i wygodne uzupełnianie czystej wody. Gdy zbiornik jest pełny, pobieranie wody zostaje automatycznie wyłączone.

**Zderzak zabezpieczający**

Niezawodnie chroni głowicę szczotkową przed uszkodzeniami mechanicznymi na skutek zderzenia.

## INDYWIDUALNA KONFIGURACJA SZOROWARKI B 200 R

B 200 R dzięki pełnej konfiguracyjności może być wyposażona optymalnie do indywidualnych potrzeb klienta.



### 1 Automatyczne płukanie zbiornika

B 200 R opcjonalnie można wyposażyć we wbudowany system płukania zbiornika. Dzięki niemu po zakończeniu pracy zbiornik wody brudnej jest płukany czystą wodą poprzez system dysz.

### 2 Zestawy Home Base

Zestaw **Home Base Mop** jest przeznaczony do mocowania i przewożenia mopa na obudowie szorowarki. Zestaw **Home Base Organizer** umożliwia przechowywanie dodatkowych akcesoriów do czyszczenia ręcznego: trzech butelek ze środkami czyszczącymi oraz ściereczek, skrobaka, rękawic czy worków na śmieci. Dzięki zestawom Home Base wszystkie akcesoria zawsze znajdują się pod ręką.

### 3 Kärcher Fleet

Kärcher Fleet to innowacyjny system zarządzania flotą maszyn czyszczących opracowany przez światowego lidera w technologii czyszczenia. To wszechstronne i nowoczesne narzędzie zostało opracowane we współpracy z wiodącymi firmami sprzątającymi i dopasowane do ich potrzeb. System Kärcher Fleet dostarcza istotnych informacji o zaplanowanym harmonogramie prac czyszczących, maszynach oraz pracownikach i ich obowiązkach. Narzędzie to umożliwia optymalizowanie wszystkich procesów związanych z czyszczeniem i pozwala osiągać większą skuteczność w ich wykonywaniu.



	<b>B 200 R</b>				
	<b>R 90</b>	<b>D 90</b>	<b>R 75</b>	<b>D 75</b>	
<b>+ Głowica szczotkowa</b>					
<b>Dane techniczne</b>					
Szerokość robocza szczotek	mm	900	900	750	750
Szerokość odsysania	mm	1060	1060	940	940
Pojemność zbiornika wody czystej/brudnej	l	200 / 200	200 / 200	200 / 200	200 / 200
Teoretyczna / Praktyczna wydajność powierzchniowa	m <sup>2</sup> /h	5400 / 3800	5400 / 3800	4500 / 3200	4500 / 3200
Maks. wydatek wody	l/min	9	9	9	9
Prędkość obrotowa szczotki	obr/min	600-1300	180	600-1300	180
Moc znamionowa (w trybie ecoefficiency)	W	2800 (1680)	2800 (1680)	2800 (1680)	2800 (1680)
Maks. prędkość jazdy i czyszczenia	km/h	6	6	6	6
Waga (bez baterii)	kg	475 (565)	475 (565)	475 (565)	475 (565)
Wymiary (D × S × W) bez osprzętu	mm	1860 × 910 × 1410	1860 × 910 × 1410	1860 × 910 × 1410	1860 × 910 × 1410
Maks. nacisk szczotki	g/cm <sup>2</sup>	505	34	560	46
Napięcie zasilania	V	36	36	36	36
Napięcie zasilania ładowarki	V / Hz	100-240 / 50-60	100-240 / 50-60	100-240 / 50-60	100-240 / 50-60
Zbiornik zanieczyszczeń	l	9	-	7	-
<b>Wyposażenie standardowe</b>					
Szczotki walcowe	■	-	■	-	
Szczotka tarczowa	-	■	-	■	
Zamiatanie wstępne	■	-	■	-	
Napęd na wszystkie koła	-	-	-	-	
Automatyczne napełnianie (zbiornika czystej wody)	□	□	□	□	
FACT - trzy prędkości szczotek	■	-	■	-	
Tryb ecoefficiency	■	■	■	■	
Automatyczne podnoszenie i opuszczanie głowicy szczotkowej i belki ssącej	■	■	■	■	
Elektroniczna regulacja siły nacisku	■	■	■	■	
Zdolność pokonywania wzniesień krótkoterminowa / % długoterminowa	10 / 15	10 / 15	10 / 15	10 / 15	
KIK (Inteligentny Klucz Kärcher)	■	■	■	■	
Kolorowy wyświetlacz	■	■	■	■	
Wbudowana ładowarka	□	□	□	□	
<b>Konfigurator</b>					
Baterie bezobsługowe, 36 V / 180 Ah / 36 V / 240 Ah	□	□	□	□	
Belka ssąca prosta, olejoodporne listwy poliuretanowe (940 mm)	-	-	□	□	
Belka ssąca łukowa, olejoodporne listwy poliuretanowe (940 mm)	-	-	□	□	
Belka ssąca prosta, olejoodporne listwy poliuretanowe (1060 mm)	□	□	-	-	
Belka ssąca łukowa, olejoodporne listwy poliuretanowe (1060 mm)	□	□	-	-	
Belka ssąca typ V 1100 mm, listwa: 6.273-025.0	-	-	□	□	
Belka ssąca typ V 1200 mm, listwa: 6.273-016.0	□	□	-	-	
<b>Wyposażenie specjalistyczne</b>					
Szczotka boczna	□	-	□	-	
System dozowania środka czyszczącego (DOSE)	□	□	□	□	
Ręczna dysza spryskująco-odsysająca	□	□	□	□	
Światło ostrzegawcze	□	□	□	□	
Automatyczny / manualny system płukania	□ / □	□ / □	□ / □	□ / □	
Kärcher Fleet	□	□	□	□	
Zderzak zabezpieczający	□	□	□	□	
<b>Nr katalogowy</b>	<b>1.246-200.2</b>	<b>1.246-200.2</b>	<b>1.246-200.2</b>	<b>1.246-200.2</b>	

■ Objęte dostawą. □ Kompatybilne akcesoria.

# SZOROWARKA SAMOJEZDNA – ZBIORNIK 150 L



## Wydajna i doskonale zaprojektowana w każdym szczególe

Konfigurowalna szorowarka samojezdna z fotelem dla operatora przeznaczona do czyszczenia powierzchni o wielkości od 2500 do 6000 m<sup>2</sup>. Wyposażona w system wymiennych głowic, panel sterowania EASY i system inteligentnych kluczy KIK. Szczególnie dedykowana do zastosowań w przemyśle, handlu, logistyce i instytucjach publicznych.

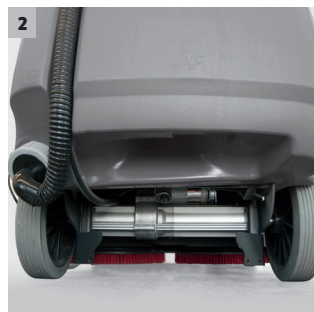

### 1 Bezpieczeństwo: system inteligentnych kluczy

System Inteligentnych Kluczy (KIK) służy uproszczeniu obsługi, a zarazem zapobieganiu błędom i nadużyciom ze strony operatora. Za pomocą KIK różnym osobom przydzielane są różne uprawnienia w zależności od koloru posiadanego klucza (żółty przeznaczony jest dla obsługi, szary dla kierownika obiektu). Kierownik obiektu za pomocą swojego klucza może zaprogramować wszystkie podstawowe parametry pracy szorowarki. Operator (wyposażony w klucz żółty) nie ma możliwości zmiany tych ustawień, może jedynie wybrać pokrętłem odpowiedni program czyszczenia. Pozwala to na znaczne zmniejszenie ryzyka uszkodzenia szorowarki na skutek błędnej obsługi oraz nieprawidłowego przeprowadzenia prac czyszczących.

Wysoki poziom bezpieczeństwa został dodatkowo zagwarantowany przez intuicyjne menu i jasne opisy poniższych parametrów pracy i funkcji:

- Mocy ssącej.
- Prędkości obrotowej szczotek.
- Dozowania środka czyszczącego.
- Prędkości jazdy.
- Uprawnień przydzielonych operatorowi za pomocą żółtego klucza.
- Wyłączania opóźnienia dla turbiny i szczotek.

B 150 może zostać uruchomiona jedynie za pomocą skojarzonego klucza, co chroni maszynę przed nieautoryzowanym dostępem.

### 2 Napęd na wszystkie koła

B 150 R w wersji Advanced wyposażona jest w napęd na wszystkie trzy koła. Dzięki niemu szorowarka podczas pracy może pokonywać podjazdy do 15%, a prędkość robocza wynosi do 10 km/h. Hamulec na wszystkie koła gwarantuje wysokie bezpieczeństwo.

- Wysoka prędkość jazdy - do 10 km/h.
- Wysoka stabilność na wilgotnych i śliskich powierzchniach.

### 3 Zamiatanie, szorowanie i odsysanie

Boczne szczotki podmiatające przeznaczone do stosowania z głowicami R (wyposażonymi w szczotki walcowe) sprawiają, że B 150 R staje się prawdziwie wszechstronna.

- Zamiatą, szoruje i odsysa w jednym przejściu roboczym.
- Szczotki boczne mogą pracować w połączeniu z głowicami R 75 lub R 90.
- Szczotki boczne można w razie potrzeby wyłączyć.

### 4 Łatwość manewrowania

Krótki i wąski konstrukcja gwarantuje wysoką zwrotność i ułatwia manewrowanie w wąskich przestrzeniach i przy dużym natężeniu ruchu.

- Długość szorowarki wynosi zaledwie 1400 mm.
- Operator ma zagwarantowaną bardzo dobrą widoczność.
- Promień skrętu szorowarki wynosi zaledwie 1,75 m.

## INDYWIDUALNA KONFIGURACJA SZOROWARKI B 150 R

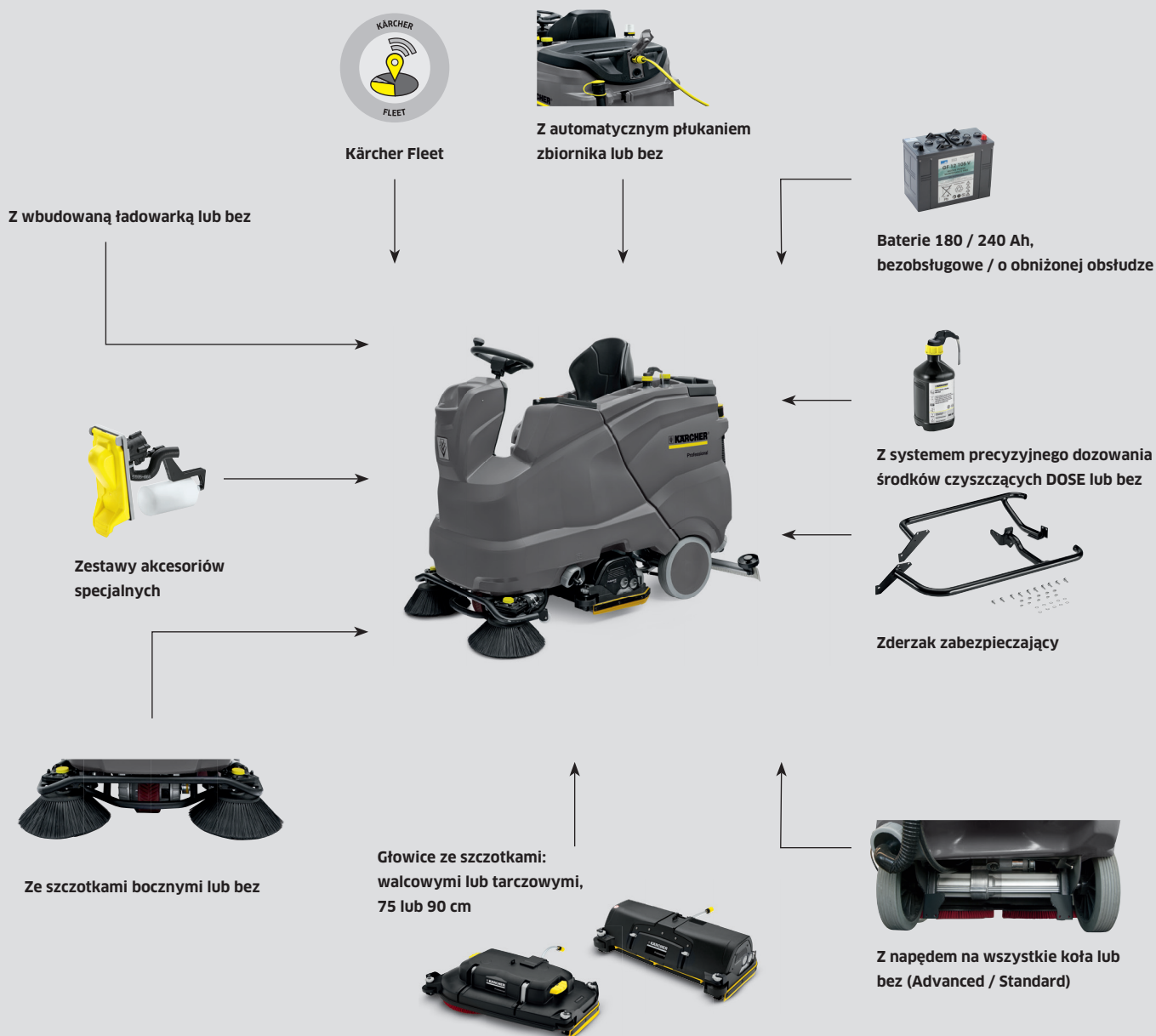
**Zestaw do manualnego płukania zbiornika**

Po zakończeniu pracy zbiornik na brudną wodę można wypluć wodą, która pozostała w zbiorniku na wodę czystą.

**Automatyczne napełnianie**

Gwarantuje szybkie i wygodne uzupełnianie czystej wody. Gdy zbiornik jest pełny, pobieranie wody zostaje automatycznie wyłączone.

**Automatyczne płukanie zbiornika**

Po zakończeniu pracy zbiornik wody brudnej jest płukany czystą wodą poprzez system dysz.

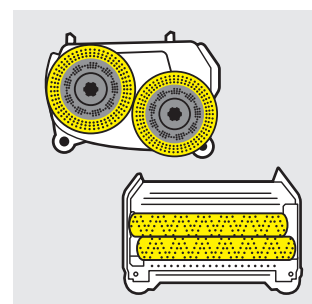
**Wymienne główce szczotkowe**

Do B 150 R dostępne są główce ze szczotkami walcowymi lub tarczowymi o wymiarach od 75 do 90 cm szerokości.

# INDYWIDUALNA KONFIGURACJA

Konfigurator pozwala dopasować szorowarkę optymalnie do indywidualnych potrzeb klienta. B 150 R dostępna jest w wersji Classic lub Advance. Ta ostatnia posiada napęd na wszystkie koła oraz bogate wyposażenie, takie jak system automatycznego napełniania zbiornika na czystą wodę. Każdy model można wyposażyć w dwa typy głowic szczotkowych - walcowe i dyskowe oraz pełną gamę dodatkowych akcesoriów.

		B 150 R Adv			
+ Głowica szczotkowa		R 90	D 90	R 75	D 75
<b>Dane techniczne</b>					
Szerokość robocza szczotek	mm	900	900	750	750
Szerokość odsysania	mm	1060	1060	940	940
Pojemność zbiornika wody czystej/brudnej	l	150 / 150	150 / 150	150 / 150	150 / 150
Teoretyczna / Praktyczna wydajność powierzchniowa	m <sup>2</sup> / h	9000 / 6000	9000 / 6000	7500 / 5000	7500 / 5000
Maks. wydatek wody	l/min	9	9	9	9
Prędkość obrotowa szczotki	obr/min	600-1300	180	600-1300	180
Moc znamionowa (w trybie ecoefficiency)	W	3240 (1950)	3240 (1950)	3240 (1950)	3240 (1950)
Maks. prędkość jazdy i czyszczenia	km/h	10	10	10	10
Waga (bez baterii)	kg	435-520	435-520	435-520	435-520
Wymiary (D x S x W) bez osprzętu	mm	1790 x 910 x 1410	1790 x 910 x 1410	1790 x 800 x 1410	1790 x 800 x 1410
Maks. nacisk szczotki	g/cm <sup>2</sup>	505	34	560	46
Napięcie zasilania	V	36	36	36	36
Napięcie zasilania ładowarki	V / Hz	100-240 / 50-60	100-240 / 50-60	100-240 / 50-60	100-240 / 50-60
Zbiornik zanieczyszczeń	l	9	-	7	-
<b>Wyposażenie standardowe</b>					
Szczotki walcowe		■	-	■	-
Szczotka tarczowa		-	■	-	■
Zamiatanie wstępne		■	-	■	-
Napęd na wszystkie koła		■	■	■	■
Automatyczne napełnianie (zbiornika czystej wody)		■	■	■	■
FACT - trzy prędkości szczotek		■	-	■	-
Tryb ecoefficiency		■	■	■	■
Automatyczne podnoszenie i opuszczanie głowicy szczotkowej i belki ssącej		■	■	■	■
Elektroniczna regulacja siły nacisku		■	■	■	■
Zdolność pokonywania wzniesień krótkoterminowa / długoterminowa	%	15 / 18	15 / 18	15 / 18	15 / 18
KIK (Inteligentny Klucz Kärcher)		■	■	■	■
Kolorowy wyświetlacz		■	■	■	■
Wbudowana ładowarka		□	□	□	□
<b>Konfigurator</b>					
Baterie bezobsługowe, 36 V / 180 Ah / 36 V / 240 Ah		□	□	□	□
Belka ssąca prosta, olejoodporne listwy poliuretanowe (940 mm)		-	-	□	□
Belka ssąca łukowa, olejoodporne listwy poliuretanowe (940 mm)		-	-	□	□
Belka ssąca prosta, olejoodporne listwy poliuretanowe (1060 mm)		□	□	-	-
Belka ssąca łukowa, olejoodporne listwy poliuretanowe (1060 mm)		□	□	-	-
Belka ssąca typ V 1100 mm, listwa: 6.273-025.0		-	-	□	□
Belka ssąca typ V 1200 mm, listwa: 6.273-016.0		□	□	-	-
<b>Wyposażenie specjalistyczne</b>					
Szczotka boczna		□	-	□	-
System dozowania środka czyszczącego (DOSE)		□	□	□	□
Ręczna dysza spryskująco-odsysająca		□	□	□	□
Światło ostrzegawcze		□	□	□	□
Automatyczny / manualny system płukania		□ / □	□ / □	□ / □	□ / □
Kärcher Fleet		□	□	□	□
Zderzak zabezpieczający		□	□	□	□
Nr katalogowy		1.246-020.2	1.246-020.2	1.246-020.2	1.246-020.2

■ Objęte dostawą. □ Kompatybilne akcesoria.



		<b>B 150 R</b>			
<b>+ Głowica szczotkowa</b>		<b>R 90</b>	<b>D 90</b>	<b>R 75</b>	<b>D 75</b>
<b>Dane techniczne</b>					
Szerokość robocza szczotek	mm	900	900	750	750
Szerokość odsysania	mm	1060	1060	940	940
Pojemność zbiornika wody czystej/budnej	l	150 / 150	150 / 150	150 / 150	150 / 150
Teoretyczna / Praktyczna wydajność powierzchniowa	m <sup>2</sup> / h	5400 / 3800	5400 / 3800	4500 / 3200	4500 / 3200
Maks. wydatek wody	l/min	9	9	9	9
Prędkość obrotowa szczotki	obr/min	600-1300	180	600-1300	180
Moc znamionowa (w trybie eco!efficiency)	W	2800 (1680)	2800 (1680)	2800 (1680)	2800 (1680)
Maks. prędkość jazdy i czyszczenia	km/h	6	6	6	6
Waga (bez baterii)	kg	435-520	435-520	435-520	435-520
Wymiary (D × S × W) bez osprzętu	mm	1790 × 910 × 1410	1790 × 910 × 1410	1790 × 800 × 1410	1790 × 800 × 1410
Maks. nacisk szczotki	g/cm <sup>2</sup>	505	34	560	46
Napięcie zasilania	V	36	36	36	36
Napięcie zasilania ładowarki	V / Hz	100-240 / 50-60	100-240 / 50-60	100-240 / 50-60	100-240 / 50-60
Zbiornik zanieczyszczeń	l	9	-	7	-
<b>Wyposażenie standardowe</b>					
Szczotki walcowe		■	-	■	-
Szczotka tarczowa		-	■	-	■
Zamiatanie wstępne		■	-	■	-
Napęd na wszystkie koła		-	-	-	-
Automatyczne napełnianie (zbiornika czystej wody)		□	□	□	□
FACT - trzy prędkości szczotek		■	-	■	-
Tryb eco!efficiency		■	■	■	■
Automatyczne podnoszenie i opuszczanie głowicy szczotkowej i belki ssącej		■	■	■	■
Elektroniczna regulacja siły nacisku		■	■	■	■
Zdolność pokonywania wzniesień krótkoterminowa / długoterminowa	%	10 / 15	10 / 15	10 / 15	10 / 15
KIK (Inteligentny Klucz Kärcher)		■	■	■	■
Kolorowy wyświetlacz		■	■	■	■
Wbudowana ładowarka		□	□	□	□
<b>Konfigurator</b>					
Baterie bezobsługowe, 36 V / 180 Ah / 36 V / 240 Ah		□	□	□	□
Belka ssąca prosta, olejoodporne listwy poliuretanowe (940 mm)		-	-	□	□
Belka ssąca łukowa, olejoodporne listwy poliuretanowe (940 mm)		-	-	□	□
Belka ssąca prosta, olejoodporne listwy poliuretanowe (1060 mm)		□	□	-	-
Belka ssąca łukowa, olejoodporne listwy poliuretanowe (1060 mm)		□	□	-	-
Belka ssąca typ V 1100 mm, listwa: 6.273-025.0		-	-	□	□
Belka ssąca typ V 1200 mm, listwa: 6.273-016.0		□	□	-	-
<b>Wyposażenie specjalistyczne</b>					
Szczotka boczna		□	-	□	-
System dozowania środka czyszczącego (DOSE)		□	□	□	□
Ręczna dysza spryskująco-odsysająca		□	□	□	□
Światło ostrzegawcze		□	□	□	□
Automatyczny / manualny system płukania		□ / □	□ / □	□ / □	□ / □
Kärcher Fleet		□	□	□	□
Zderzak zabezpieczający		□	□	□	□
<b>Nr katalogowy</b>		<b>1.246-020.2</b>	<b>1.246-020.2</b>	<b>1.246-020.2</b>	<b>1.246-020.2</b>

■ Objęte dostawą. □ Kompatybilne akcesoria.

# SZOROWARKA SAMOJEZDNA – ZBIORNIK 90 L



## Konfigurowalna, samojezdna, z wymiennymi głowicami

Dzięki pełnej konfigurowalności samojezdna szorowarka B 90 R jest wyjątkowo elastyczna w zastosowaniu i bez trudu można dopasować ją do indywidualnych wymagań zamawiającego. Decyduje on nie tylko o rodzaju i szerokości roboczej głowicy szczotkowej ale także o wielkości i kształcie listwy ssącej oraz systemach i akcesoriach w jakie wyposażona zostanie maszyna.



### 1 Wygodna w eksploatacji

- Czytelny, prosty panel kontrolny zapewnia intuicyjną obsługę szorowarki.
- Krótka i wąska konstrukcja gwarantuje wysoką zwrotność i ułatwia manewrowanie w wąskich przestrzeniach i przy dużym natężeniu ruchu.

### 2 Dwie technologie szczotek

- Głowice ze szczotkami walcowymi - polecane do stosowania na powierzchniach nierównych i strukturalnych oraz podłogach odpornych na ścieranie, na których występują silne zabrudzenia. Głowice te posiadają też funkcję wstępnego zamiatania.
- Głowice ze szczotkami tarczowymi - polecane do stosowania na równych, gładkich nawierzchniach. Szczotki tarczowe są łagodne w stosunku do wrażliwych na ścieranie powierzchni.

### 3 System DOSE - opcja

- Środek czyszczący jest podawany automatycznie i precyzyjnie w zadanym stężeniu (od 0,5 do 3%) bezpośrednio z butelki. Poziom stężenia można regulować w trakcie pracy, odpowiednio do stopnia zabrudzenia powierzchni.
- Detergent nie jest dodawany do zbiornika na czystą wodę, co zapobiega powstawaniu w nim osadów i namnażaniu się bakterii, i tym samym ogranicza konieczność częstego oczyszczania.
- System DOSE umożliwia łatwą wymianę środka czyszczącego na inny bez strat i bez potrzeby płukania zbiornika.

### 4 Wymienne głowice szczotkowe

- Do szorowarek B 90 R dostępne są głowice ze szczotkami walcowymi lub tarczowymi o wymiarach 55, 65 lub 75 cm szerokości.
- Dzięki wymiennym głowicom urządzenie można dopasować do indywidualnych potrzeb klienta w zależności od rodzaju i wielkości powierzchni, które będą czyszczone.
- Głowica szczotkowa, belka ssąca i szczotki boczne są opuszczane automatycznie.
- Głowice szczotkowe można łatwo wymieniać bez stosowania narzędzi - wystarczy nacisnąć pedał by zdjąć głowicę.

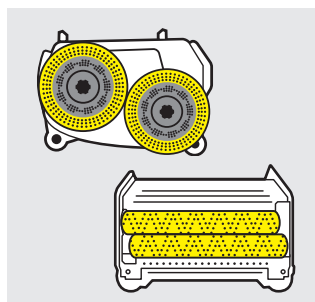

## INDYWIDUALNA KONFIGURACJA SZOROWARKI B 90 R

**Wymienne główce szczotkowe**

Do B 90 R dostępne są główce ze szczotkami walcowymi lub tarczowymi o wymiarach 55, 65 lub 75 cm szerokości.

**Belki ssące typ V**

Belki o kształcie litery V pozwalają jeszcze skuteczniej zbierać wodę na zakrętach i doskonale sprawdzają się na nierównych posadzkach.

**Classic czy Advanced**

Szorowarki dostępne są w wersji podstawowej o uproszczonej obsłudze – Classic oraz w wersji rozbudowanej – Advance (m.in. dostępny system DOSE).

**Dodatkowy osprzęt**

Szorowarkę można dodatkowo wyposażać w różne akcesoria: m.in. system automatycznego napełniania zbiornika, światło ostrzegawcze, czy szczotki i pady do specjalistycznych zastosowań.

# INDYWIDUALNA KONFIGURACJA

B 90 dostępna jest w wersji Classic i Advanced. System wymiennych głowic pozwala na dopasowanie szerokości roboczej odpowiednio do wymogów zamawiającego.

Opcje konfiguracji	Opis	
<b>Zestawy wyposażenia</b>		
Classic Pack	<ul style="list-style-type: none"> <li>■ Baterie (180 Ah, bezobsługowe).</li> </ul>	<ul style="list-style-type: none"> <li>■ Wbudowana ładowarka do baterii 180 Ah.</li> </ul>
Adv	<ul style="list-style-type: none"> <li>■ Ustawienia na wyświetlaczu: 2 tryby prędkości turbiny, wybór języka, wstępne ustawienie prędkości czyszczenia.</li> </ul>	<ul style="list-style-type: none"> <li>■ Ustawienia: Czas opóźnienia szczotek, tryby testowe dla serwisu.</li> <li>■ FACT - trzy prędkości obrotowe szczotek (dotyczy głowic walcowych).</li> </ul>
Adv Pack	<ul style="list-style-type: none"> <li>■ Ustawienia na wyświetlaczu: 2 tryby prędkości turbiny, wybór języka, wstępne ustawienie prędkości czyszczenia.</li> </ul>	<ul style="list-style-type: none"> <li>■ Ustawienia: Czas opóźnienia szczotek, tryby testowe dla serwisu.</li> <li>■ FACT - trzy prędkości obrotowe szczotek (dotyczy głowic walcowych).</li> <li>■ Baterie (180 Ah, bezobsługowe).</li> <li>■ Wbudowana ładowarka do baterii 180 Ah.</li> </ul>
DOSE	<ul style="list-style-type: none"> <li>■ Ustawienia na wyświetlaczu: 2 tryby prędkości turbiny, wybór języka, wstępne ustawienie prędkości czyszczenia, parametry DOSE.</li> </ul>	<ul style="list-style-type: none"> <li>■ Ustawienia: Czas opóźnienia szczotek, tryby testowe dla serwisu.</li> <li>■ FACT - trzy prędkości obrotowe szczotek (dotyczy głowic walcowych).</li> <li>■ DOSE system dozowania środków czyszczących.</li> <li>■ Preparat do zasadniczego czyszczenia podłóg RM 69 - 2,5 l.</li> </ul>
DOSE Pack	<ul style="list-style-type: none"> <li>■ Ustawienia na wyświetlaczu: 2 tryby prędkości turbiny, wybór języka, wstępne ustawienie prędkości czyszczenia, parametry DOSE.</li> </ul>	<ul style="list-style-type: none"> <li>■ Ustawienia: Czas opóźnienia szczotek, tryby testowe dla serwisu.</li> <li>■ FACT - trzy prędkości obrotowe szczotek (dotyczy głowic walcowych).</li> <li>■ DOSE system dozowania środków czyszczących.</li> <li>■ Preparat do zasadniczego czyszczenia podłóg RM 69 - 2,5 l.</li> <li>■ Baterie (180 Ah, bezobsługowe).</li> <li>■ Wbudowana ładowarka do baterii 180 Ah.</li> </ul>



## 1 Praktyczne w użytkowaniu

Szorowarka musi skutecznie czyścić, być łatwa w obsłudze, niedroga w eksploatacji i dyskretna. B 90 R spełnia te wymogi, co pozwala jej pracować podczas godzin otwarcia. Dyskretny antracytowy kolor nie rzuca się w oczy, a ewentualne zabrudzenia są na nim znacznie mniej widoczne.



## 2 Głowice typu R

Głowice wyposażone w szczotki walcowe posiadają system wstępnego podmiatania luźnych zanieczyszczeń. Wyposażono je też w system FACT, który umożliwia wybór pomiędzy trzema prędkościami roboczymi szczotek. Ustawienie najniższej prędkości doskonale sprawdza się podczas czyszczenia codziennego ponieważ wydłuża czas pracy na akumulatorze i żywotność samego akumulatora oraz obniża zużycie szczotek. Natomiast przy usuwaniu szczególnie uporczywego, zaschniętego brudu doskonale sprawdza się najwyższa prędkość szczotek.

Opcje konfiguracji	Opis	
<b>Głowica szczotkowa</b>		
550 mm, walcowa	<ul style="list-style-type: none"> <li>■ Szerokość robocza 550 mm.</li> <li>■ 2 szczotki walcowe o długości 532 mm każda.</li> <li>■ Zamiatanie wstępne.</li> </ul>	<ul style="list-style-type: none"> <li>■ Dociera do krawędzi prawej ściany.</li> <li>■ Wyposażona w dwie czerwone szczotki walcowe.</li> <li>■ Szybka wymiana szczotek.</li> </ul>
550 mm, tarczowa	<ul style="list-style-type: none"> <li>■ Szerokość robocza 550 mm.</li> <li>■ 2 szczotki tarczowe o średnicy 300 mm każda.</li> </ul>	<ul style="list-style-type: none"> <li>■ Dociera do krawędzi prawej ściany.</li> <li>■ Wyposażona w dwie czerwone szczotki tarczowe.</li> <li>■ Szybka wymiana szczotek.</li> </ul>
650 mm, walcowa	<ul style="list-style-type: none"> <li>■ Szerokość robocza 650 mm.</li> <li>■ 2 szczotki walcowe o długości 638 mm każda.</li> <li>■ Zamiatanie wstępne.</li> </ul>	<ul style="list-style-type: none"> <li>■ Dociera do krawędzi prawej ściany.</li> <li>■ Wyposażona w dwie czerwone szczotki walcowe.</li> <li>■ Szybka wymiana szczotek.</li> </ul>
650 mm, tarczowa	<ul style="list-style-type: none"> <li>■ Szerokość robocza 650 mm.</li> <li>■ 2 szczotki tarczowe o średnicy 355 mm każda.</li> </ul>	<ul style="list-style-type: none"> <li>■ Dociera do krawędzi prawej ściany.</li> <li>■ Wyposażona w dwie czerwone szczotki tarczowe.</li> <li>■ Szybka wymiana szczotek.</li> </ul>
750 mm, walcowa	<ul style="list-style-type: none"> <li>■ Szerokość robocza 750 mm.</li> <li>■ 2 szczotki walcowe o długości 700 mm każda.</li> <li>■ Zamiatanie wstępne.</li> </ul>	<ul style="list-style-type: none"> <li>■ Dociera do krawędzi ścian po obu stronach.</li> <li>■ Wyposażona w dwie czerwone szczotki walcowe.</li> <li>■ Szybka wymiana szczotek.</li> </ul>
750 mm, tarczowa	<ul style="list-style-type: none"> <li>■ Szerokość robocza 750 mm.</li> <li>■ 2 szczotki tarczowe o średnicy 385 mm każda.</li> </ul>	<ul style="list-style-type: none"> <li>■ Dociera do krawędzi ścian po obu stronach.</li> <li>■ Wyposażona w dwie czerwone szczotki tarczowe.</li> <li>■ Szybka wymiana szczotek.</li> </ul>
<b>Belka ssąca</b>		
Prosta, 850 mm	■ Z rolkami, olejoodpornymi listwami poliuretanowymi, odpowiednia do głowic o szerokości roboczej do 650 mm.	
Łukowa, 850 mm	■ Z rolkami, olejoodpornymi listwami poliuretanowymi, odpowiednia do głowic o szerokości roboczej do 650 mm.	
Prosta, 940 mm	■ Z rolkami, olejoodpornymi listwami poliuretanowymi, odpowiednia do głowic o szerokości roboczej do 750 mm.	
Łukowa, 940 mm	■ Z rolkami, olejoodpornymi listwami poliuretanowymi, odpowiednia do głowic o szerokości roboczej do 750 mm.	
Typ V, 900 mm	■ Z rolkami, ze zintegrowaną poziomą, listwami o nr 6.273-023.0; odpowiednia do głowic R/D 55 i R/D 65.	
Typ V, 1000 mm	■ Z rolkami, ze zintegrowaną poziomą, listwami o nr 6.273-024.0; odpowiednia do głowic R/D 75.	
<b>Nr katalogowy</b>	<b>1.161-000.2</b>	

# SZOROWARKA SAMOJEZDNA – ZBIORNIK 90 L

## Kompaktowa i wyjątkowo zwrotna



Kompaktowa, samojezdna szorowarka z fotelem dla operatora charakteryzująca się wyjątkową zwrotnością i prostotą obsługi. Doskonale sprawdza się w sklepach wielkopowierzchniowych, obiektach sportowych, hotelach oraz w halach wystawienniczych i centrach konferencyjnych

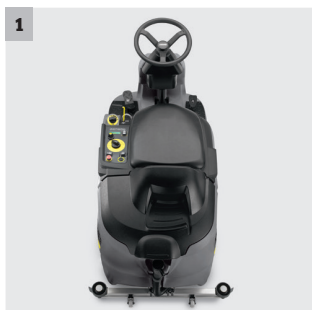
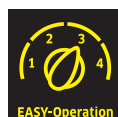

### 1 Łatwość manewrowania

- Krótka i wąska konstrukcja gwarantuje wysoką zwrotność i ułatwia manewrowanie w wąskich przestrzeniach i przy dużym natężeniu ruchu.
- System sterowania umożliwia zawracanie w miejscu.
- Nisko-położony środek ciężkości gwarantuje doskonałą przyczepność do podłoża.



### 2 Wygodna w eksploatacji

- Pojedynczy panel kontrolny został wyposażony w pokrętkę Easy za pomocą której obsługiwane są najważniejsze funkcje urządzenia.
- Roboczo-godziny można łatwo kontrolować na wyświetlaczu.
- DOSE (opcja) - system umożliwiający precyzyjne dozowanie środków czyszczących zapobiegający obecności chemii w zbiorniku na czystą wodę.



### 3 Długi czas pracy

- Szorowarka została wyposażona w schowek mieszczący baterie o dużej pojemności, które pozwalają na długi czas pracy bez przerw.
- W programie WHISPER (system FACT) szorowarka oszczędza energię i pracuje wyjątkowo cicho.



### 4 Wymienne głowice

- Dzięki wymiennym głowicom urządzenie można dopasować do indywidualnych potrzeb klienta stosownie do rodzaju i wielkości czyszczonych powierzchni.
- Głowice typu R wyposażone są w zbiornik zanieczyszczeń i funkcję wstępnego zamiatania.
- Głowice szczotkowe i szczotki można łatwo wymieniać bez stosowania narzędzi.

## DANE TECHNICZNE I WYPOSAŻENIE

	B 90 R Adv DOSE Bp Pack B 90 R Adv DOSE Bp	B 90 R Adv Bp Pack B 90 R Adv Bp	B 90 R Classic Bp Pack B 90 R Classic Bp
	<ul style="list-style-type: none"> <li>■ Regulowana siła nacisku szczotek</li> <li>■ System DOSE</li> <li>■ Turbina dwustopniowa</li> </ul>	<ul style="list-style-type: none"> <li>■ Regulowana siła nacisku szczotek</li> <li>■ Turbina dwustopniowa</li> <li>■ Wskaźnik poziomu wody</li> </ul>	<ul style="list-style-type: none"> <li>■ Intuicyjna obsługa</li> <li>■ Licznik roboczogodzin</li> <li>■ Zasilanie bateryjne</li> </ul>
<b>Dane techniczne</b>			
Szerokość robocza szczotek	mm	550-750	550-750
Szerokość odsysania	mm	850-940	850-940
Pojemność zbiornika wody czystej/brudnej	l	90 / 90	90 / 90
Napięcie zasilania	V	24 / -	24 / 170   24 / -
Napięcie zasilania ładowarki	V / Hz	-	230 / 50-60   -
Wymiary (D × S × W)	mm	1450 × 800 × 1200	1450 × 800 × 1200
Waga	kg	150	273   150
<b>Wyposażenie</b>			
Silnik trakcji	■	■	■
Automatyczny water stop	■	■	■
Regulacja siły nacisku	■	■	-
System dozowania środka czyszczącego (DOSE)	■	-	-
FACT - trzy prędkości szczotek	■	■	-
Wbudowana ładowarka i baterie w zestawie	■   -	■   -	■   -
<b>Nr katalogowy</b>		<b>1.161-311.0   -310.0</b>	<b>1.161-309.0   -308.0</b>
■ Objęte dostawą.			

## Główce szczotkowe R 75 | R 65 | R 55

## Główce szczotkowe D 75 | D 65 | D 55

	R 75   R 65   R 55	D 75   D 65   D 55
	<ul style="list-style-type: none"> <li>■ 2 przeciwbieżnie obracające się szczotki walcowe</li> <li>■ Zamiatanie wstępne</li> <li>■ Wysoka wydajność czyszczenia</li> </ul>	<ul style="list-style-type: none"> <li>■ 2 szczotki tarczowe</li> <li>■ Osłona przeciwrozbrzygowa</li> <li>■ Łatwa wymiana szczotek</li> </ul>
<b>Dane techniczne</b>		
Teoretyczna wydajność powierzchniowa	m <sup>2</sup> /h	4500   3900   3300
Praktyczna wydajność powierzchniowa	m <sup>2</sup> /h	3375   2925   2475
Szerokość robocza	mm	750   650   550
Prędkość obrotowa szczotki	obr/min	600-1300
Moc znamionowa	W	2 × 600
Waga	kg	30   29   28
Maks. nacisk szczotki	g/cm <sup>2</sup>	200-315
Zbiornik zanieczyszczeń	l	7   6   5
Wymiary (D × S × W)	do 750 mm	810 × 520 × 280
Wymiary (D × S × W)	do 650 mm	750 × 520 × 280
Wymiary (D × S × W)	do 550 mm	640 × 520 × 280
<b>Wyposażenie</b>		
Szczotki walcowe	■	-
Szczotka tarczowa	-	■
Osłona przeciwrozbrzygowa	■	■
Zamiatanie wstępne	■	-
Łatwa wymiana szczotki	■	■
<b>Nr katalogowy</b>		<b>2.763-006.0   -004.0   -002.0</b>
■ Objęte dostawą.		

## Akcesoria

Nazwa produktu	Nr katalogowy	Opis
DS 3 dozownik środka czyszczącego	2.641-811.0	Może być podłączony bezpośrednio do kranu - zbiornik wody czystej jest napełniany roztworem wody i środka czyszczącego. Także w połączeniu z systemem automatycznego napełniania. Nie do modeli z DOSE.
Zestaw do montażu światła błyskowego	2.641-718.0	Poprawia bezpieczeństwo pracy.
System automatycznego napełniania	2.641-748.0	Umożliwia automatyczne napełnianie zbiornika wody czystej bezpośrednio z kranu. Automatycznie wyłącza pobieranie wody po napełnieniu się zbiornika.
Opona, koło przednie	6.435-403.0	Olejoodporna, o dobrej przyczepności.

## SZOROWARKA SAMOJEZDNA – ZBIORNIK 70 L



### Kompaktowy model z fotelem dla operatora

Samojezdna szorowarka z fotelem dla operatora w klasie wprowadzającej charakteryzująca się prostą konstrukcją i dobrym stosunkiem ceny do jakości. Zasilana za pomocą pojemnych baterii (105 Ah) maszyna została wyposażona w głowicę szorującą ze szczotką tarczową. Kompaktowa budowa gwarantuje wyjątkową zwrotność i sprawia, że urządzenie bez problemu mieści się w windzie.



#### 1 Prosta obsługa

- Czytelne symbole na panelu kontrolnym ułatwiają obsługę.
- Krótki czas szkolenia operatora – łatwość zapoznania się z urządzeniem.
- Kod kolorów: elementy obsługowe zaznaczono kolorem żółtym.



#### 2 Technologia szczotki tarczowej

- Wytrzymała, trwała konstrukcja ze zintegrowaną głowicą tarczową.
- Wysoka wydajność powierzchniowa zapewniona dzięki dużej szerokości roboczej szczotki.
- Wymiana szczotki za pomocą łatwego w obsłudze pedału.



#### 3 Kompaktowa konstrukcja

- Wyjątkowa zwrotność gwarantuje łatwość manewrowania urządzeniem.
- Operator ma doskonałą widoczność na czyszczonej powierzchni.
- Bez trudu mieści się w standardowej windzie.



#### 4 Mop do wstępnego zmiatania - opcja

- Przed szorówką można zamocować mop w specjalnych uchwytach.
- Mop zbiera luźne zanieczyszczenia skutecznie chroniąc kanał ssący przed zablokowaniem.

# DANE TECHNICZNE I WYPOSAŻENIE

## BD 50/70 R Bp Pack Classic BD 50/70 R Classic Fleet Bp Pack

## BD 50/70 R Bp Classic BD 50/70 R Classic Fleet Bp

- Kompaktowa, smukła konstrukcja i wysoka zwrotność
- Wyjątkowo intuicyjna obsługa
- Baterie i ładowarka objęte zakresem dostawy

- Kompaktowa, smukła konstrukcja i wysoka zwrotność
- Wyjątkowo intuicyjna obsługa
- Zintegrowana głowica tarczowa

### Dane techniczne

Szerokość robocza szczotek	mm	510	510
Szerokość odsysania	mm	850	850
Pojemność zbiornika wody czystej/brudnej	l	70 / 75	70 / 75
Bateria	V / Ah	24 / 105	- / -
Napięcie zasilania ładowarki	V / Hz	95-253 / 50-60	-
Wymiary (D × S × W)	mm	1310 × 590 × 1060	1310 × 590 × 1060
Waga	kg	195	114

### Wyposażenie

Silnik trakcji	■	■
Szczotka tarczowa	■	■
Automatyczny water stop	■	■
Regulacja siły nacisku	-	-
Ładowarka i baterie w zestawie	■	-
Nr katalogowy	<b>1.161-071.0 / -073.0</b>	<b>1.161-070.0 / -072.0</b>

- Objęte dostawą.

### Aksesoria

Nazwa produktu	Nr katalogowy	Opis
DS 3 dozownik środka czyszczącego	2.641-811.0	Może być podłączony bezpośrednio do kranu - zbiornik wody czystej jest napełniany roztworem wody i środka czyszczącego. Także w połączeniu z systemem automatycznego napełniania. Nie do modeli z DOSE.
Zestaw do mocowania mopa	4.039-270.0	Zestaw złożony z mopa i uchwytów do jego montażu przed szorowarką w celu przeprowadzenia wstępnego zamiatania. Mop skutecznie zbiera kurz i drobne zanieczyszczenia, np. piasek.
Zestaw do mocowania uchwytu na worki	4.039-269.0	Zestaw złożony z uchwytu do worków na śmieci i jego mocowania na obudowie szorowarki.
Zestaw Home Base mop	4.039-271.0	Uchwyt do mocowania mopa na obudowie szorowarki.

## SZOROWARKA SAMOJEZDNA – ZBIORNIK 95 L



### Rydwan z wymiennymi głowicami szczotkowymi

Samojezdna szorowarka typu rydwan (Step-on) o konstrukcji umożliwiającej sprawne manewrowanie w ciasnych pomieszczeniach. Promień skrętu urządzenia wynosi zaledwie 1,3 m. Dzięki temu może być wykorzystywane zarówno na dużych jak i małych powierzchniach. Podczas codziennego czyszczenia idealnie sprawdza się tryb ecoefficiency wpływający na dłuższą żywotność baterii, szczotek oraz obniżenie głośności pracy.

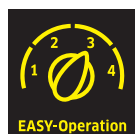

#### 1 ecoefficiency

Po ustawieniu pokrętki na niebieskim polu urządzenie przejdzie w tryb ecoefficiency, który:

- obniża poziom zużycia energii, dzięki czemu urządzenie może znacznie dłużej pracować na bateriach oraz zmniejsza poziom głośności pracy.
- obniża stopień zużycia szczotek oraz wydłuża żywotność baterii (większa możliwa ilość cykli ładowania).

#### 2 Bezpieczeństwo użytkownika

Szorowarki zostały zabezpieczone przed nieintencjonalnym użyciem - urządzenie nie uruchomi się, jeżeli operator nie stoi na platformie.

#### 3 DOSE

- Środek czyszczący jest podawany automatycznie i precyzyjnie w zadanym stężeniu (od 0,5 do 3%) bezpośrednio z butelki. Poziom stężenia można regulować w trakcie pracy, odpowiednio do stopnia zabrudzenia powierzchni.
- Detergent nie jest dodawany do zbiornika na czystą wodę, co zapobiega powstawaniu w nim osadów i namnażaniu się bakterii, i tym samym ogranicza konieczność częstego oczyszczania.
- System DOSE umożliwia łatwą wymianę środka czyszczącego na inny bez strat i bez potrzeby płukania zbiornika.

#### 4 Dobra widoczność

Dzięki przemyślanej konstrukcji szorowarki operator stojąc na platformie ma doskonały widok na podłogę tuż przed urządzeniem, co gwarantuje właściwe bezpieczeństwo pracy.



# INDYWIDUALNA KONFIGURACJA SZOROWARKI B 95 RS

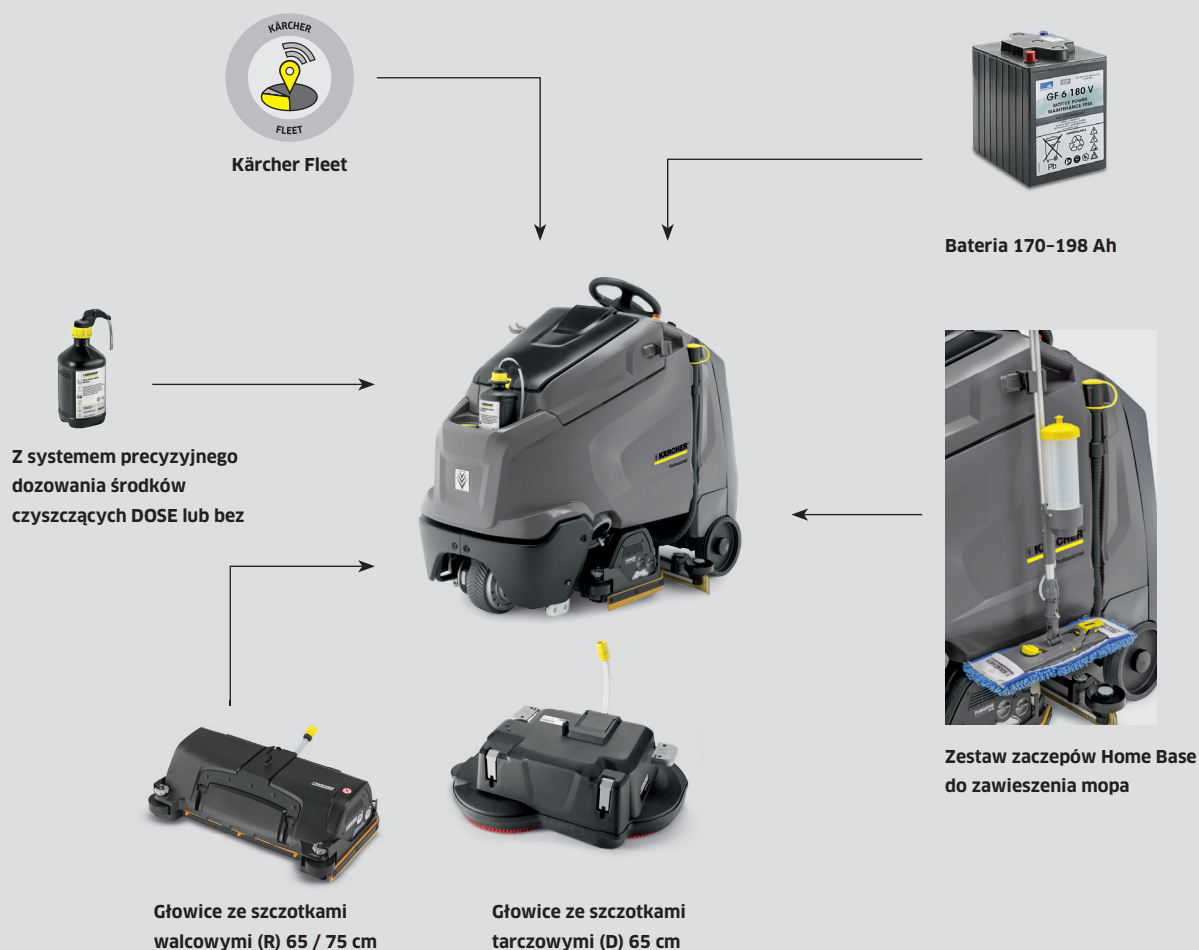

### Ochrona turbiny

Drobny filtr w pokrywie zbiornika wody brudnej stanowi dodatkową ochronę turbiny.



### Porządek na pokładzie - Home Base

Zestaw H.B. Mop jest przeznaczony do mocowania mopa na obudowie szorowarki. Zestaw H.B. Organizer umożliwi przechowywanie dodatkowych akcesoriów do czyszczenia ręcznego.



### Łatwość manewrowania

Bardzo krótka i wąska konstrukcja gwarantuje wysoką zwrotność i ułatwia manewrowanie w wąskich przestrzeniach i przy dużym natężeniu ruchu.

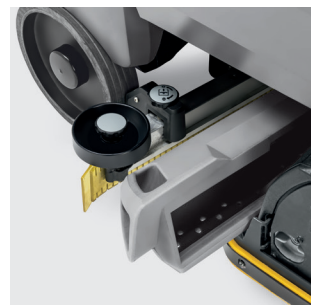

### Wymienne główce szczotkowe

Do B 95 RS dostępne są główce ze szczotkami walcowymi lub tarczowymi. Te pierwsze posiadają też funkcję wstępnego zamiatania.

## INDYWIDUALNA KONFIGURACJA

Do każdego modelu B 95 RS można dobrać dwa rodzaje głowic (D – ze szczotkami tarczowymi lub R – ze szczotkami walcowymi). Głowice walcowe dostępne są w dwóch szerokościach roboczych: 65 lub 75 cm.



### 1 Wbudowana ładowarka

Wysokiej jakości wbudowana ładowarka doskonale nadaje się do ładowania baterii różnego typu. Jest łatwo dostępna z zewnątrz, a jednocześnie zawsze znajduje się na pokładzie.

### 2 Automatyczne napełnianie

System automatycznego napełniania zbiornika zapewnia szybkie i wygodne uzupełnianie czystej wody. Wystarczy podłączyć wąż do kranu za pomocą szybkozłączki i odkręcić wodę. Gdy zbiornik jest pełny, pobieranie wody zostaje automatycznie wyłączone.

### 3 Bezpieczeństwo: system inteligentnych kluczy

System Inteligentnych Kluczy (KIK) służy uproszczeniu obsługi, a zarazem zapobieganiu błędom i nadużyciom ze strony operatora. Za pomocą KIK różnym osobom przydzielane są różne uprawnienia w zależności od koloru posiadanego klucza (żółty przeznaczony jest dla obsługi, szary dla kierownika obiektu). Kierownik obiektu za pomocą swojego klucza może zaprogramować wszystkie podstawowe parametry pracy szorowarki, takie jak: moc turbiny, prędkość obrotowa szczotek, dozowanie środka czyszczącego czy prędkość jazdy. Operator (wyposażony w klucz żółty) nie ma możliwości zmiany tych ustawień, może jedynie wybrać pokrętkiem odpowiedni program czyszczenia. Wszystkie funkcje klucza są czytelnie zobrazowane na wyświetlaczu. Pozwala to na znaczne zmniejszenie ryzyka uszkodzenia szorowarki na skutek błędnej obsługi oraz nieprawidłowego przeprowadzenia prac czyszczących.

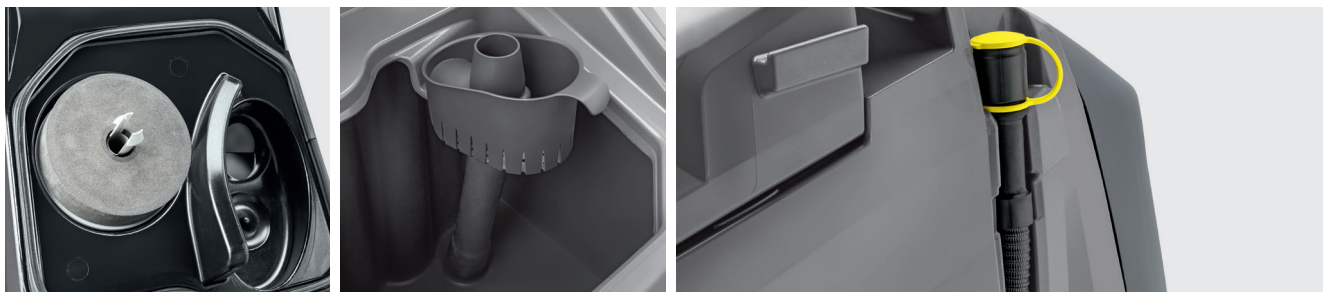

		B 95 RS		
+ Głowica szczotkowa		R 75	R 65	D 65 R
<b>Dane techniczne</b>				
Szerokość robocza szczotek	mm	750	650	650
Szerokość odsysania	mm	940	940	940
Teoretyczna wydajność powierzchniowa	m <sup>2</sup> /h	3000	2600	2600
Pojemność zbiornika wody czystej/brudnej	l	95 / 95	95 / 95	95 / 95
Maks. wydatek wody	l/min	3.5	3.5	3.5
Prędkość obrotowa szczotki	obr/min	600-1300	600-1300	180
Moc znamionowa	W	1800	1800	1800
Moc znamionowa silnika trakcji	W	600	600	600
Waga (bez baterii)	kg	207	206	210
Waga z baterią	kg	331	330	334
Wymiary (D × S × W)	mm	1425 × 771 × 1270	1425 × 765 × 1270	1425 × 765 × 1270
System DOSE*	%	0-3	0-3	0-3
Maks. nacisk szczotki	g/cm <sup>2</sup>	193	215	24
Napięcie zasilania	V	24	24	24
Napięcie zasilania ładowarki	V/Hz	230 / 50-60	230 / 50-60	230 / 50-60
<b>Wyposażenie standardowe</b>				
Szczotki walcowe		■	■	-
Szczotka tarczowa		-	-	■
KIK (Inteligentny Klucz Kärcher)		■	■	■
Wyświetlacz		■	■	■
Tryb ecoefficiency		■	■	■
Zasilanie bateryjne		■	■	■
FACT - trzy prędkości szczotek		■	■	-
Wbudowana ładowarka		■	■	■
Automatyczne podnoszenie głowicy szczotkowej		■	■	■
Automatyczne podnoszenie belki ssącej		■	■	■
Elektroniczna regulacja siły nacisku		■	■	■
Automatyczne napełnianie (zbiornika czystej wody)		■	■	■
System płukania zbiornika		■	■	■
<b>Konfigurator</b>				
Baterie bezobsługowe 4 x 6V / 180 Ah		<input type="checkbox"/>	<input type="checkbox"/>	<input type="checkbox"/>
Baterie bezobsługowe 4 x 6V / 170 Ah		<input type="checkbox"/>	<input type="checkbox"/>	<input type="checkbox"/>
Baterie o obniżonej obudowie 4 x 6V / 180 Ah		<input type="checkbox"/>	<input type="checkbox"/>	<input type="checkbox"/>
Baterie bezobsługowe 2 x 12V / 198 Ah		<input type="checkbox"/>	<input type="checkbox"/>	<input type="checkbox"/>
<b>Wyposażenie specjalistyczne</b>				
System dozowania środka czyszczącego (DOSE)		<input type="checkbox"/>	<input type="checkbox"/>	<input type="checkbox"/>
Zestaw zaczepek Home Base do zawieszenia mopa		<input type="checkbox"/>	<input type="checkbox"/>	<input type="checkbox"/>
Kärcher Fleet		<input type="checkbox"/>	<input type="checkbox"/>	<input type="checkbox"/>
<b>Nr katalogowy</b>		<b>1.006-200.2</b>	<b>1.006-200.2</b>	<b>1.006-200.2</b>

\* Opcja ■ Objęte dostawą. □ Kompatybilne akcesoria.

# SZOROWARKA SAMOJEZDNA – ZBIORNIK 40 L



## Zwrotny i kompaktowy rydwan z głowicami walcowymi

Samojezdna szorowarka typu rydwan (Step-on) o konstrukcji umożliwiającej sprawne manewrowanie w ciasnych pomieszczeniach. Dzięki temu może być wykorzystywana zarówno na dużych jak i małych powierzchniach. Doskonale radzi sobie w galeriach handlowych, hotelach, biurach, marketach, obiektach sportowych i na lotniskach. Modele wyposażone w głowice walcowe szczególnie polecane są do czyszczenia nierównych, odpornych na ścieranie posadzek.

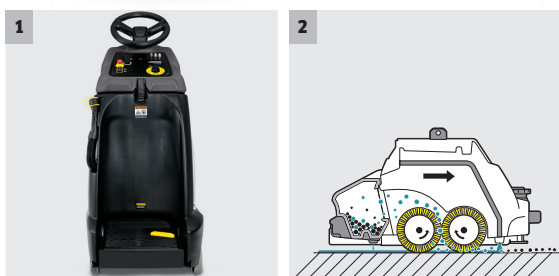
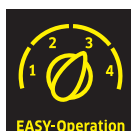

### 1 Łatwość eksploatacji

- Pojedyncze pokrętko EASY do sterowania wszystkimi najważniejszymi funkcjami urządzenia zapewnia intuicyjną obsługę.
- Kompaktowa, smukła budowa umożliwia bezpieczne poruszanie się w wąskich przejściach i ułatwia przechowywanie maszyny.

### 2 Głowica ze szczotkami walcowymi

- Przeciwbieżnie obracające się szczotki mogą transportować niewielkie, luźne zanieczyszczenia do umieszczonego w tylnej części głowicy zbiornika. W jednym przejściu roboczym umożliwiają szorowanie i wstępne podmiatanie zanieczyszczeń.
- Szczotki walcowe doskonale sprawdzają się na nierównych lub porowatych nawierzchniach oraz na wszystkich odpornych na ścieranie posadzkach np. na płytkach gresowych.

## BR 55/40 RS Bp Pack BR 55/40 RS Bp

- Głowica wyposażona w dwie szczotki walcowe
- Funkcja wstępnego zamiatania
- Model Bp Pack zawiera baterie i wbudowaną ładowarkę (do 1.533-173.0)

### Dane techniczne

Szerokość robocza szczotek	mm	550
Szerokość odsysania	mm	716
Pojemność zbiornika wody czystej/brudnej	l	40 / 40
Teoretyczna wydajność powierzchniowa	m <sup>2</sup> /h	2350
Prędkość obrotowa szczotki	obr/min	1200
Maks. nacisk szczotki	g/cm <sup>2</sup>	300-315
Moc znamionowa	W	1480
Moc znamionowa silnika trakcji	W	157
Waga	kg	216   112
Wymiary (D × S × W)	mm	1130 × 705 × 1543
Bateria	V / Ah	36 / 76   36 / -
Napięcie zasilania ładowarki	V / Hz	230 / 50-60   - / -

### Wyposażenie

Zamiatanie wstępne	■
Silnik trakcji	■
Wbudowana ładowarka i baterie w zestawie	■   -
System 2 zbiorników	■
Łukowa belka ssąca	■
Prosta belka ssąca	-
<b>Nr katalogowy</b>	<b>1.533-173.0   -172.0</b>

- Objęte dostawą.

# SZOROWARKA SAMOJEZDNA - ZBIORNIK 40 L



## Zwrotny i kompaktowy rydwan z głowicami dyskowymi

Samojezdna szorowarka typu rydwan (Step-on) o konstrukcji umożliwiającej sprawne manewrowanie w ciasnych pomieszczeniach. Dzięki temu może być wykorzystywana zarówno na dużych jak i małych powierzchniach. Doskonale radzi sobie w galeriach handlowych, hotelach, biurach, marketach, obiektach sportowych i na lotniskach. Model BD 50/40 RS Bp został nagrodzony za innowacyjność na Międzynarodowych Targach Czystości ISSA INTERCLEAN.



### 1 Łatwość eksploatacji

- Pojedyncze pokrętło EASY do sterowania wszystkimi najważniejszymi funkcjami urządzenia zapewnia intuicyjną obsługę.
- Kompaktowa, smukła budowa umożliwia bezpieczne poruszanie się w wąskich przejściach i ułatwia przechowywanie maszyny.

### 2 Automatyczne napełnianie - opcja

- System automatycznego napełniania zbiornika zapewnia szybkie i wygodne uzupełnianie czystej wody. Wystarczy podłączyć wąż do kranu za pomocą szybkozłączki i odkręcić wodę.
- Podczas napełniania operator może zająć się innymi czynnościami. Gdy zbiornik jest pełny, pobieranie wody zostaje automatycznie wyłączone.

### BD 50/40 RS Bp Pack BD 50/40 RS Bp

- Głowica wyposażona w szczotkę tarczową
- Łukowa listwa ssąca podążająca za szczotką
- Model Bp Pack zawiera baterie i wbudowaną ładowarkę (do 1.533-171.0)

#### Dane techniczne

Szerokość robocza szczotek	mm	508
Szerokość odsysania	mm	691
Pojemność zbiornika wody czystej/budnej	l	40 / 40
Teoretyczna wydajność powierzchniowa	m <sup>2</sup> /h	2200
Prędkość obrotowa szczotki	obr/min	180
Maks. nacisk szczotki	g/cm <sup>2</sup>	20
Moc znamionowa	W	1080
Moc znamionowa silnika trakcji	W	157
Waga	kg	200   96
Wymiary (D × S × W)	mm	1130 × 680 × 1543
Bateria	V / Ah	36 / 76   36 / -
Napięcie zasilania ładowarki	V / Hz	230 / 50-60   - / -

#### Wyposażenie

Zamiatanie wstępne	-
Silnik trakcji	■
Wbudowana ładowarka i baterie w zestawie	■   -
System 2 zbiorników	■
Łukowa belka ssąca	■
Prosta belka ssąca	-

**Nr katalogowy** 1.533-171.0 | -170.0

- Objęte dostawą.

# SZOROWARKA PROWADZONA RĘCZNIE - ZBIORNIK 120 L



## Największa szorowarka prowadzona ręcznie

Mocna, niezawodna szorowarka prowadzona ręcznie przeznaczona do czyszczenia dużych i bardzo dużych powierzchni zazwyczaj zarezerwowanych dla maszyn z fotelem dla operatora. W przeciwieństwie do urządzeń samojezdnych, doskonale sprawdza się w miejscach o dużym natężeniu ruchu pieszych np. galeriach handlowych, gwarantując wysoki stopień bezpieczeństwa prac. Dzięki baterijnemu zasilaniu i trakcji jezdnej jest łatwa w prowadzeniu i manewrowaniu. Konstrukcja urządzenia zapewnia operatorowi dobry widok na czyszczoną powierzchnię.



### 1 Maksymalny komfort

Duży, kolorowy wyświetlacz pozwala na sterowanie: ciśnieniem nacisku szczotek, ilością podawanej wody, mocą turbiny, dozowaniem środka czyszczącego, prędkością obrotową szczotek walcowych (głowice typu R), itp. Dodatkowo urządzenie informuje operatora o bieżącym poziomie wody w zbiorniku czy stopniu rozładowania baterii. Głowica czyszcząca i listwa ssąca są opuszczane automatycznie do czyszczenia i podnoszone podczas cofania.

- Automatycznie podnoszona i opuszczana głowica szorująca i belka ssąca.
- Możliwość indywidualnej konfiguracji wielu parametrów pracy
- Łatwość obsługi.

### 2 Baterie o dużej pojemności

Urządzenie pracuje przy napięciu 36 V co pozwala na swobodne wykonywanie nawet najbardziej wymagających prac. W zależności od zapotrzebowania dostępne jest pięć typów baterii: baterie kwasowe o obniżonej obudowie lub bezobudowane baterie żelowe o różnej pojemności (od 170 do 240 Ah). Dzięki temu w razie potrzeby można pracować bez przerwy przez 5 godzin. Wbudowana ładowarka jest zoptymalizowana pod kątem ładowania różnych typów baterii. Rodzaj baterii można łatwo określić na wyświetlaczu.

### 3 Asymetryczna linia

Asymetryczna budowa szorowarki B 120 wpływa na poprawę pola widzenia operatora, co znacznie ułatwia manewrowanie urządzeniem i bezpieczeństwo zmniejszając ryzyko uszkodzenia infrastruktury wokół czyszczonych powierzchni. Kolejną zaletą takiej konstrukcji maszyny jest możliwość obserwowania, jak blisko krawędzi czyszczonej powierzchni znajduje się głowica szorująca.

### 4 Filtr czystej wody na wyjściu

Zdarza się, że mimo największej staranności, do zbiornika wody czystej przedostaną się zanieczyszczenia. Piasek i rdza mogą przykładowo znajdować się w rurach sieci wodociągowej. Przedostaniu się tych drobnych (nawet 0,2 mm) cząstek zanieczyszczeń do pompy zapobiega filtr umieszczony w korku spustowym, przez który zaciągana jest woda.

## INDYWIDUALNA KONFIGURACJA SZOROWARKI B 120 W

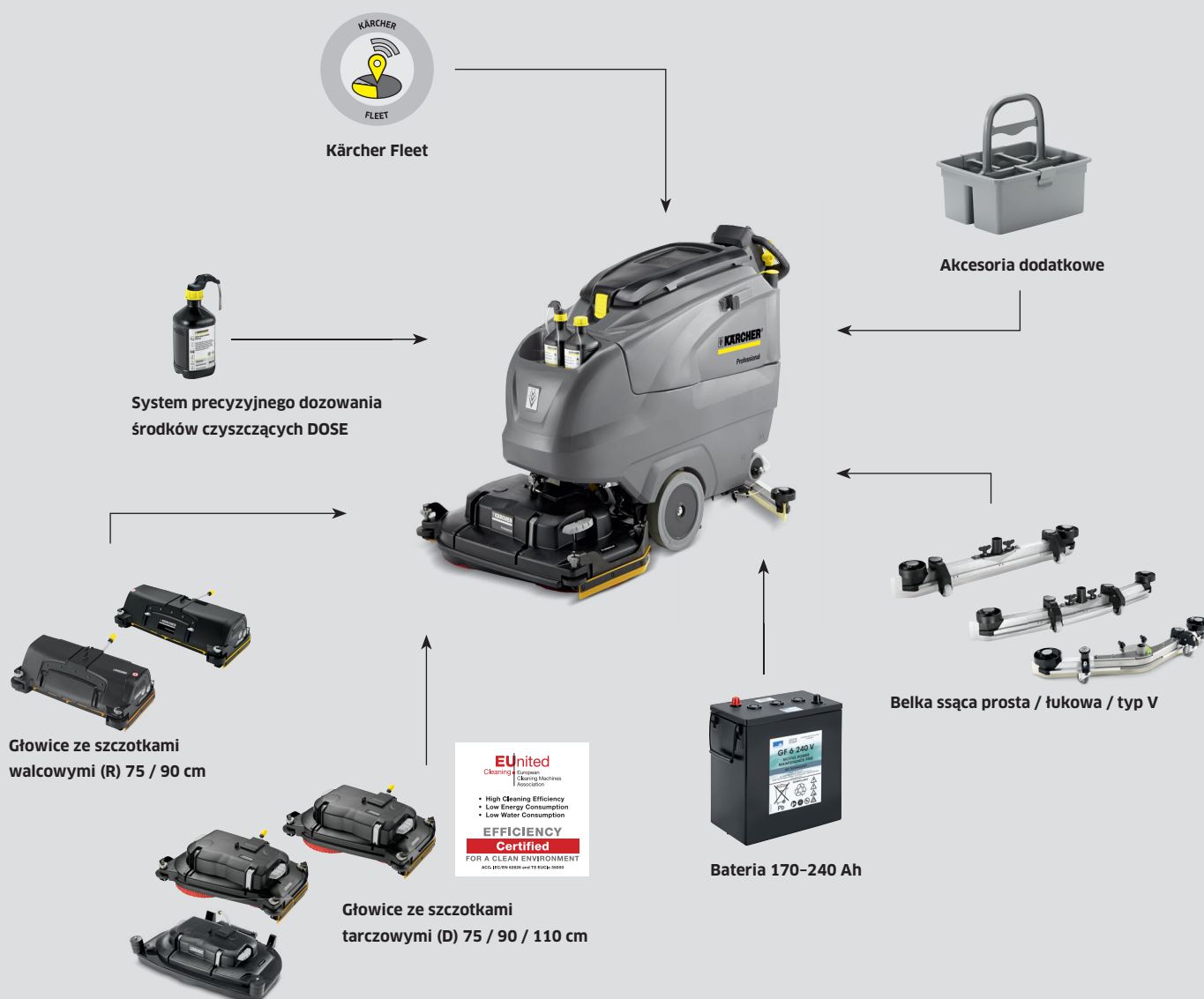

**Automatyczne płukanie zbiornika**  
Po zakończeniu pracy zbiornik na brudną wodę jest płukany czystą wodą z sieci poprzez system dysz.



**Bezpieczeństwo i wygoda**  
Antypoślizgowe, duże koła ułatwiają przemieszczanie maszyny po nierównej nawierzchni.



**Czytelny wyświetlacz**  
Wyświetlacz informuje o niezbędnych pracach konserwacyjnych, takich jak sprawdzenie szczotek czy belki ssącej.



**Dobre zabezpieczenia**  
Drobny filtr w pokrywie zbiornika wody brudnej stanowi dodatkową ochronę turbiny.

## INDYWIDUALNA KONFIGURACJA

Do każdego modelu B 120 W można dobrać dwa rodzaje głowic (D – ze szczotkami tarczowymi lub R – ze szczotkami walcowymi) o różnych szerokościach roboczych (75 lub 90 cm). Standardowo szorowarki wyposażone są w system automatycznego płukania zbiornika na brudną wodę oraz system automatycznego napełniania zbiornika na wodę czystą. Opcjonalnie urządzenie można wyposażyć w zestaw spryskująco-odsysający (wąż i dysza), który umożliwi czyszczenie powierzchni niedostępnych dla szorowarki np. lodówek w sklepach wielkopowierzchniowych.

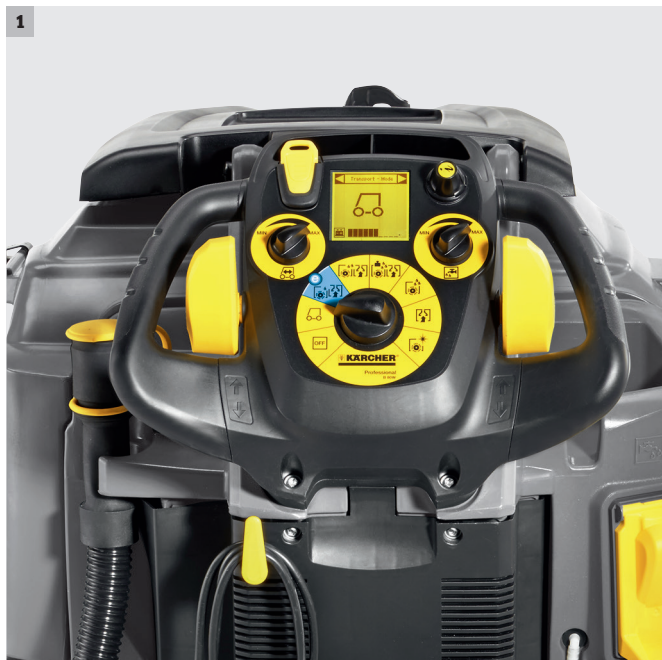

### 1 Bezpieczeństwo: system inteligentnych kluczy

System Inteligentnych Kluczy (KIK) służy uproszczeniu obsługi, a zarazem zapobieganiu błędom i nadużyciom ze strony operatora. Za pomocą KIK różnym osobom przydzielane są różne uprawnienia w zależności od koloru posiadanego klucza (żółty przeznaczony jest dla obsługi, szary dla kierownika obiektu). Kierownik obiektu za pomocą swojego klucza może zaprogramować wszystkie podstawowe parametry pracy szorowarki, takie jak: moc turbiny, prędkość obrotowa szczotek, dozowanie środka czyszczącego czy prędkość jazdy. Operator (wyposażony w klucz żółty) nie ma możliwości zmiany tych ustawień, może jedynie wybrać pokrętkiem odpowiedni program czyszczenia. Wszystkie funkcje klucza są czytelnie zobrazowane na wyświetlaczu. Pozwala to na znaczne zmniejszenie ryzyka uszkodzenia szorowarki na skutek błędnej obsługi oraz nieprawidłowego przeprowadzenia prac czyszczących.

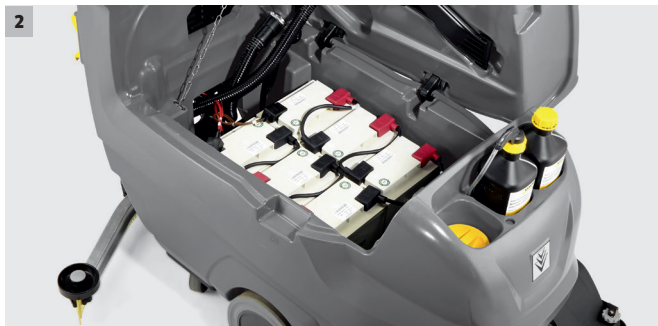

### 2 Łatwy dostęp

Dwuczęściowy, otwierany zbiornik B 120 W umożliwia łatwy dostęp do baterii. Jest to szczególnie istotne w przypadku pracy z kwasowymi bateriami o obniżonej obudowie, gdyż pozwala w prosty sposób kontrolować poziom elektrolitu.

### 3 Doskonałe odsysanie - belka typu V

Nowe belki ssące w kształcie litery V szczególnie dobrze sprawdzają się na nierównych posadzkach wyłożonych płytkami. Nawet wówczas gdy płytki są małe, a fuga głęboka skutecznie odsysają wodę z czyszczonej powierzchni. Zaletą nowych belek jest powiększony i poprawiony kształt wylotu, który zmniejsza zawirowania i ryzyko zablokowania. Dzięki mocowaniu na łożyskach rolki generują znacznie mniejszy hałas i podążają za kierunkiem jazdy. Odpowiednie ustawienie belki względem posadzki ułatwia zintegrowana poziomica.





## B 120 W

+ Głowica szczotkowa		R 90	D 90	R 75	D 75	D 110
<b>Dane techniczne</b>						
Szerokość robocza szczotek	mm	900	900	750	750	1100
Szerokość odsysania	mm	1060 / 1160	1060 / 1160	940	940	1160
Teoretyczna wydajność powierzchniowa	m <sup>2</sup> /h	3600	3600	3000	3000	4400
Pojemność zbiornika wody czystej/brudnej	l	120 / 120	120 / 120	120 / 120	120 / 120	120 / 120
Maks. wydatek wody	l/min	10	10	10	10	10
Prędkość obrotowa szczotki	obr/min	600-1300	180	600-1300	180	180
Moc znamionowa	W	2200	2200	2200	2200	2200
Waga przy 170 / 180 wf / 180 wa / 180 Ah w wózku / 240 Ah	kg	356 / 350 / 412 / 338 / 454	362 / 356 / 418 / 344 / 454	349 / 343 / 405 / 331 / 415	358 / 352 / 414 / 340 / 445	376 / 365 / 359 / 432 / 465
Wymiary (D x S x W)	mm	1653 x 910 x 1153	1782 x 977 x 1153	1653 x 810 x 1153	1722 x 809 x 1153	1900 x 1100 x 1153
System DOSE*	%	0-3	0-3	0-3	0-3	0-3
Maks. nacisk szczotki	g/cm <sup>2</sup>	425	25	459	40	18
Napięcie zasilania	V	36	36	36	36	36
Napięcie zasilania ładowarki	V / Hz	220-240 / 50-60	220-240 / 50-60	220-240 / 50-60	220-240 / 50-60	220-240 / 50-60
<b>Wyposażenie standardowe</b>						
Szczotki walcowe		■	-	■	-	-
Szczotka tarczowa		-	■	-	■	■
KIK (Inteligentny Klucz Kärcher)		■	■	■	■	■
Certyfikat EUnited cleaning		-	■	-	■	-
Tryb ecoefficiency		■	■	■	■	■
Zasilanie bateryjne		■	■	■	■	■
FACT - trzy prędkości szczotek		■	-	■	-	-
Silnik trakcji		■	■	■	■	■
Wbudowana ładowarka		■	■	■	■	■
Hamulec postojowy		■	■	■	■	■
Automatyczne podnoszenie głowicy szczotkowej		■	■	■	■	■
Automatyczne podnoszenie belki ssącej		■	■	■	■	■
Elektroniczna regulacja siły nacisku		■	■	■	■	■
Automatyczne napełnianie (zbiornika czystej wody)		■	■	■	■	■
System płukania zbiornika		■	■	■	■	■
<b>Konfigurator</b>						
Baterie bezobsługowe (6 x 6 V), 170 Ah / 180 Ah / 240 Ah		<input type="checkbox"/>	<input type="checkbox"/>	<input type="checkbox"/>	<input type="checkbox"/>	<input type="checkbox"/>
Baterie o obniżonej obudowie 180 Ah (6 x 6 V or 1 x 36 V)		<input type="checkbox"/>	<input type="checkbox"/>	<input type="checkbox"/>	<input type="checkbox"/>	<input type="checkbox"/>
Baterie o obniżonej obudowie w wózku 1 x 36 V / 180 Ah		<input type="checkbox"/>	<input type="checkbox"/>	<input type="checkbox"/>	<input type="checkbox"/>	<input type="checkbox"/>
Prosta belka ssąca 940 mm / 1060 mm		- / <input type="checkbox"/>	- / <input type="checkbox"/>	<input type="checkbox"/> / -	<input type="checkbox"/> / -	- / -
Łukowa belka ssąca 940 mm / 1060 mm		- / <input type="checkbox"/>	- / <input type="checkbox"/>	<input type="checkbox"/> / -	<input type="checkbox"/> / -	- / -
Łukowa belka ssąca 1160 mm		<input type="checkbox"/>	<input type="checkbox"/>	<input type="checkbox"/>	<input type="checkbox"/>	<input type="checkbox"/>
Belka ssąca typ V 1100 mm, listwa: 6.273-025.0		-	-	<input type="checkbox"/>	<input type="checkbox"/>	-
Belka ssąca typ V 1200 mm, listwa: 6.273-016.0		<input type="checkbox"/>	<input type="checkbox"/>	-	-	-
<b>Wyposażenie specjalistyczne</b>						
System dozowania środka czyszczącego (DOSE)		<input type="checkbox"/>	<input type="checkbox"/>	<input type="checkbox"/>	<input type="checkbox"/>	<input type="checkbox"/>
Zestaw zaczepów Home Base do zawieszenia mopa		<input type="checkbox"/>	<input type="checkbox"/>	<input type="checkbox"/>	<input type="checkbox"/>	<input type="checkbox"/>
Zestaw Home Base organizier na akcesoria		<input type="checkbox"/>	<input type="checkbox"/>	<input type="checkbox"/>	<input type="checkbox"/>	<input type="checkbox"/>
Ręczna dysza spryskująco-odsysająca		<input type="checkbox"/>	<input type="checkbox"/>	<input type="checkbox"/>	<input type="checkbox"/>	<input type="checkbox"/>
Kärcher Fleet		<input type="checkbox"/>	<input type="checkbox"/>	<input type="checkbox"/>	<input type="checkbox"/>	<input type="checkbox"/>
<b>Nr katalogowy</b>		<b>1.005-100.2</b>	<b>1.005-100.2</b>	<b>1.005-100.2</b>	<b>1.005-100.2</b>	<b>1.005-100.2</b>

\* Opcja ■ Objęte dostawą. □ Kompatybilne akcesoria.

# SZOROWARKA PROWADZONA RĘCZNIE - ZBIORNIK 80 L

## Wydajna maszyna na duże powierzchnie



B 80 W to idealna maszyna do zastosowań na dużych powierzchniach w przemyśle i handlu. Pomimo wysokiej pojemności (80 litrów) zbiorników i dużej szerokości roboczej, które wpływają na wysoką wydajność jest niezwykle zwrotna i łatwa w prowadzeniu. Zamawiający może decydować o niemal całym osprzęcie, w jaki urządzenie zostanie wyposażone dopasowując je do swoich potrzeb. Szorowarka B 80 W została nagrodzona za innowacyjność na Międzynarodowych Targach Czystości ISSA INTERCLEAN w Amsterdamie.



### 1 Automatyczny mechanizm podnoszenia belki ssącej i głowicy szczotkowej

Głowica szczotkowa B 80 jest automatycznie opuszczana i podnoszona podczas ruszania i zatrzymania. Podobnie belka ssąca opuszcza się podczas ruszania i podnosi przy cofaniu. Pozwala to łatwo manewrować maszyną bez ryzyka uszkodzenia czyszczonej powierzchni czy samego urządzenia.

### 2 Bezpieczeństwo: system inteligentnych kluczy

System Inteligentnych Kluczy (KIK) służy uproszczeniu obsługi, a zarazem zapobieganiu błędom i nadużyciom ze strony operatora. Za pomocą KIK różnym osobom przydzielane są różne uprawnienia w zależności od koloru posiadanego klucza (żółty przeznaczony jest dla obsługi, szary dla kierownika obiektu). Kierownik obiektu za pomocą swojego klucza może zaprogramować wszystkie podstawowe parametry pracy szorowarki. Operator (wyposażony w klucz żółty) nie ma możliwości zmiany tych ustawień, może jedynie wybrać pokrętłem odpowiedni program czyszczenia.



### 3 Hamulec postojowy

Hamulec postojowy stanowiący standardowe wyposażenie B 80 zapobiega nieintencjonalnemu przemieszczeniu się urządzenia - na przykład po pozostawieniu go na pochyłej nawierzchni.



### 4 Dwie szerokości robocze 65 lub 75 cm

Szorowarka może pracować z dwoma rodzajami głowic szczotkowych: typu R (szczotki walcowe) i typu D (szczotki tarczowe). Każda z nich dostępna jest w dwóch szerokościach roboczych (65 lub 75 cm).

## INDYWIDUALNA KONFIGURACJA SZOROWARKI B 80 W

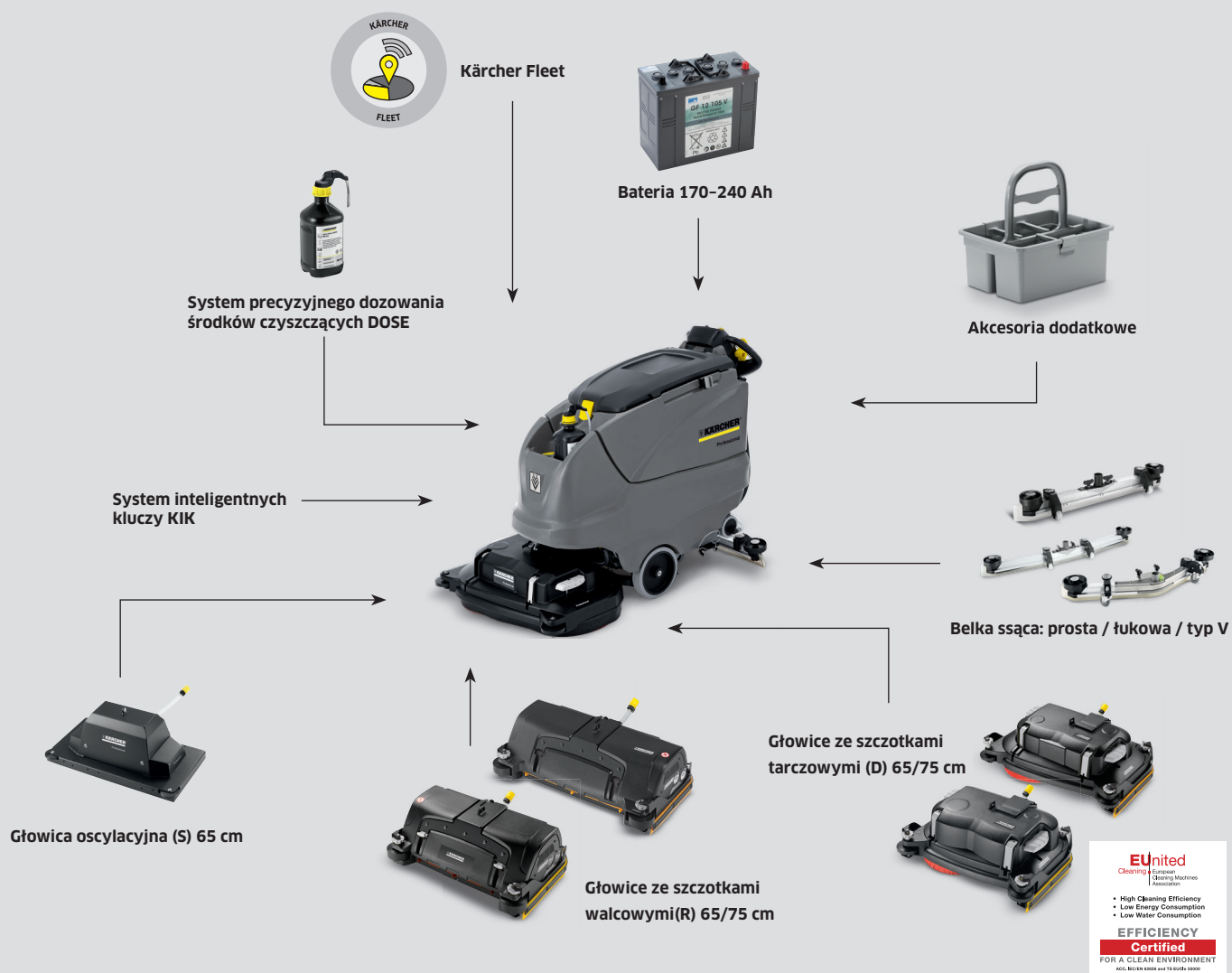

**Automatyczne płukanie zbiornika**  
B 80 W są standardowo wyposażone w systemem płukania zbiornika. Dzięki niemu po zakończeniu pracy zbiornik wody brudnej jest płukany czystą wodą poprzez system dysz.



**Belki ssące typ V**  
Belki o kształcie litery V pozwalają jeszcze skuteczniej zbierać wodę na zakrętach i doskonale sprawdzają się na nierównych posadzkach.

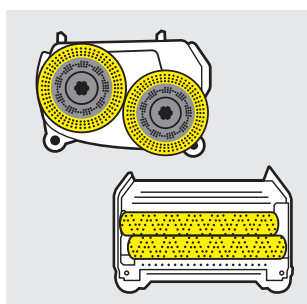

**Wymienne głowice szczotkowe**  
Do B 80 W dostępne są głowice ze szczotkami walcowymi lub tarczowymi oraz głowica oscylacyjna do usuwania starych powłok ochronnych.

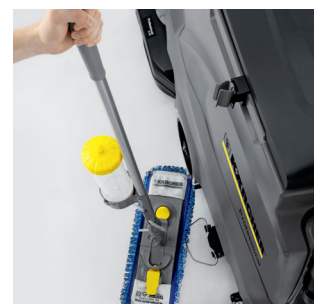

**Dodatkowy osprzęt**  
Szorowarkę można dodatkowo wyposażać w różne akcesoria: m.in. system DOSE, zestawy Home Base, czy szczotki i pady do specjalistycznych zastosowań.

## DANE TECHNICZNE I WYPOSAŻENIE

Wyposażenie standardowe	B 80 WBp				
	R 75	D 75	R 65	D 65	S 65
Szczotki walcowe	■	-	■	-	-
Szczotka tarczowa	-	■	-	■	-
KIK (Inteligentny Klucz Kärcher)	■	■	■	■	■
Certyfikat EUnited cleaning	-	■	-	■	-
Tryb ecoefficiency	■	■	■	■	■
Zasilanie bateryjne	■	■	■	■	■
FACT - trzy prędkości szczotek	■	-	■	-	-
Silnik trakcji	■	■	■	■	■
Wbudowana ładowarka (100-240 V)	■	■	■	■	■
Hamulec postojowy	■	■	■	■	■
Automatyczne podnoszenie głowicy szczotkowej	■	■	■	■	■
Automatyczne podnoszenie belki ssącej	■	■	■	■	■
Elektroniczna regulacja siły nacisku	■	■	■	■	■
Automatyczne napełnianie (zbiornika czystej wody)	■	■	■	■	■
System płukania zbiornika	■	■	■	■	■
Zamiatanie wstępne	■	-	■	-	-
<b>Wyposażenie specjalistyczne</b>					
System dozowania środka czyszczącego (DOSE)	□	□	□	□	□
Zestaw zaczepów Home Base do zawieszenia mopa	□	□	□	□	□
Zestaw Home Base organizer na akcesoria	□	□	□	□	□
Kärcher Fleet	□	□	□	□	□
<b>Nr katalogowy</b>	<b>1.259-010.2</b>	<b>1.259-010.2</b>	<b>1.259-010.2</b>	<b>1.259-010.2</b>	<b>1.259-010.2</b>

■ Objęte dostawą. □ Kompatybilne akcesoria.

**Wsparcie HACCP**

Utrzymanie w czystości szorowarek B 80 po zakończeniu prac jest wyjątkowo łatwe. Zintegrowany system automatycznego płukania zbiornika za pomocą zamocowanych na klapie urządzenia dysz pozwala szybko i wygodnie pozbyć się zabrudzeń. Wystarczy podpiąć wąż do szybkozłączka i odkręcić wodę. Zamknięcie kłapy zbiornika zostało zaprojektowane w taki sposób, by można było ustawić je w pozycji zapewniającej swobodny przepływ powietrza, co zapobiega pozostawianiu wilgoci wewnątrz zbiornika.

**Szorowanie i podmiatanie w jednym przejściu roboczym**

Głowice wyposażone w szczotki walcowe posiadają funkcję wstępnego podmiatania zanieczyszczeń. Trafiają one do specjalnego zbiornika na głowicy, który można łatwo opróżnić.

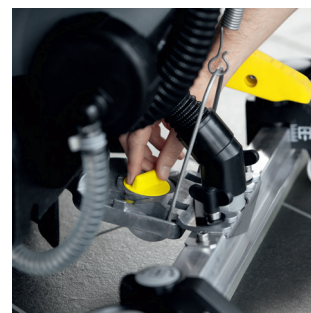
**Prosta regulacja belki ssącej**

Kąt położenia belki ssącej względem podłoża można regulować za pomocą wygodnego pokrętki, tak by urządzenie jak najskuteczniej zbierało wodę z danej powierzchni. Nowe belki typu V dla ułatwienia wyboru odpowiedniego kąta zostały wyposażone w zintegrowaną poziomice.

## INDYWIDUALNA KONFIGURACJA

		B 80 W Bp				
+ Głowica szczotkowa		R 75	D 75	R 65	D 65	S 65
Szerokość robocza szczotek	mm	750	750	650	650	650
Szerokość odsysania	mm	940	940	850	850	850
Teoretyczna wydajność powierzchniowa	m <sup>2</sup> /h	3000	3000	2600	2600	2200
Pojemność zbiornika wody czystej/brudnej	l	80 / 80	80 / 80	80 / 80	80 / 80	80 / 80
Maks. wydatek wody	l/min	7	7	7	7	7
Prędkość obrotowa szczotki	obr/min	600-1300	180	600-1300	180	2000
Moc znamionowa	W	2200	2200	2200	2200	900
Moc znamionowa silnika trakcji	W	350	350	350	350	350
Waga (bez baterii)	kg	129	133	128	131	133
Waga z baterią 170 / 180 / 240 Ah	kg	262 / 257 / 311	261 / 256 / 310	261 / 256 / 310	264 / 259 / 313	261 / 256 / 310
Wymiary (D × S × W)	mm	1550 × 809 × 1154	1617 × 810 × 1154	1550 × 748 × 1154	1577 × 746 × 1154	1497 × 700 × 1154
System DOSE*	%	0-3	0-3	0-3	0-3	0-3
Maks. nacisk szczotki	g/cm <sup>2</sup>	374	28	430	32	23
Napięcie zasilania	V	24	24	24	24	24
Napięcie zasilania ładowarki	V / Hz	100-240 / 50-60	100-240 / 50-60	100-240 / 50-60	100-240 / 50-60	100-240 / 50-60
<b>Konfigurator</b>						
Baterie bezobsługowe, żelowe (170, 180 lub 240 Ah)		<input type="checkbox"/>	<input type="checkbox"/>	<input type="checkbox"/>	<input type="checkbox"/>	<input type="checkbox"/>
Baterie żelowe o obniżonej obudowie 180 Ah		<input type="checkbox"/>	<input type="checkbox"/>	<input type="checkbox"/>	<input type="checkbox"/>	<input type="checkbox"/>
Belka ssąca prosta z rolkami, olejoodporne listwy poliuretanowe (850 mm)		<input type="checkbox"/>	<input type="checkbox"/>	<input type="checkbox"/>	<input type="checkbox"/>	<input type="checkbox"/>
Belka ssąca łukowa z rolkami, olejoodporne listwy poliuretanowe (850 mm)		<input type="checkbox"/>	<input type="checkbox"/>	<input type="checkbox"/>	<input type="checkbox"/>	<input type="checkbox"/>
Belka ssąca prosta z rolkami, olejoodporne listwy poliuretanowe (940 mm)		<input type="checkbox"/>	<input type="checkbox"/>	<input type="checkbox"/>	<input type="checkbox"/>	<input type="checkbox"/>
Belka ssąca łukowa z rolkami, olejoodporne listwy poliuretanowe (940 mm)		<input type="checkbox"/>	<input type="checkbox"/>	<input type="checkbox"/>	<input type="checkbox"/>	<input type="checkbox"/>
Belka ssąca typ V 900 mm, listwa: 6.273-023.0		-	-	<input type="checkbox"/>	<input type="checkbox"/>	<input type="checkbox"/>
Belka ssąca typ V 1000 mm, listwa: 6.273-024.0		<input type="checkbox"/>	<input type="checkbox"/>	-	-	-
<b>Nr katalogowy</b>		<b>1.259-010.2</b>	<b>1.259-010.2</b>	<b>1.259-010.2</b>	<b>1.259-010.2</b>	<b>1.259-010.2</b>

\* Opcja.  Kompatybilne akcesoria.



### 1 Automatyczne napełnianie

System automatycznego napełniania zbiornika zapewnia szybkie i wygodne uzupełnianie czystej wody. Wystarczy podłączyć wąż do kranu za pomocą szybkozłączki i odkręcić wodę. Gdy zbiornik jest pełny, pobieranie wody zostaje automatycznie wyłączone.



### 2 System DOSE

Precyzyjne i automatycznie dozuje środek czyszczący bezpośrednio z butelki w zadanym stężeniu (od 0,5 do 3 %). Detergent nie jest dodawany do zbiornika na czystą wodę, co gwarantuje wysoki poziom higieny i zapobiega namnażaniu się bakterii. DOSE umożliwia łatwą zmianę preparatu czyszczącego na inny bez strat i konieczności płukania zbiornika.



### 3 Porządek na pokładzie: Zestawy Home Base

Zestaw Home Base Mop jest przeznaczony do mocowania mopa na obudowie szorowarki. Zestaw Home Base Organizer umożliwia przechowywanie dodatkowych akcesoriów do czyszczenia ręcznego: trzech butelek ze środkami czyszczącymi oraz ściereczek, skrobaka, rękawic czy worków na śmieci. Dzięki zestawom Home Base wszystkie akcesoria zawsze znajdują się pod ręką.



### 4 Wbudowana ładowarka

Wbudowana ładowarka pasuje do różnego rodzaju baterii - 170, 180 lub 240 Ah.

# SZOROWARKA PROWADZONA RĘCZNIE - ZBIORNIK 60 L



## Wyjątkowo wszechstronna szorowarka w wersji zasilanej sieciowo lub bateryjnie

B 60 to niezwykle elastyczna szorowarka o wszechstronnym zastosowaniu, którą można łatwo spersonalizować. W tym celu powstał konfigurator umożliwiający zamawiającemu wybranie spośród licznych rozwiązań tych, które sprawdzą się u niego najlepiej. B 60 dostępna jest w wersji z zasilaniem sieciowym (Ep) lub bateryjnym (Bp). Szorowarka jest najbardziej efektywna na powierzchniach od 1000 do 2500 m<sup>2</sup>.

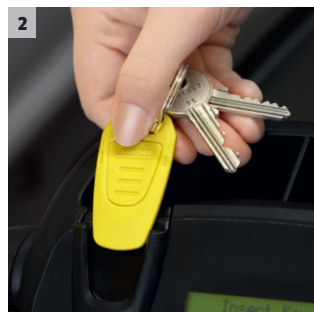

### 1 Regulacja docisku szczotek do podłoża

Docisk szczotek można łatwo wyregulować - odpowiednio do rodzaju czyszczonej powierzchni. Zalety zmniejszenia docisku (zalecane przy czyszczeniu codziennym):

- Brak ryzyka przypalenia wrażliwych podłóg.
- Zredukowany pobór prądu - dłuższy czas pracy przy zasilaniu bateryjnym.
- Mniejsze zużycie szczotek i padów.

### 2 Bezpieczeństwo: system inteligentnych kluczy

System Inteligentnych Kluczy (KIK) służy uproszczeniu obsługi, a zarazem zapobieganiu błędom i nadużyciom ze strony operatora. Za pomocą KIK różnym osobom przydzielane są różne uprawnienia w zależności od koloru posiadanego klucza (żółty przeznaczony jest dla obsługi, szary dla kierownika obiektu). Kierownik obiektu za pomocą swojego klucza może zaprogramować wszystkie podstawowe parametry pracy szorowarki. Operator (wyposażony w klucz żółty) nie ma możliwości zmiany tych ustawień, może jedynie wybrać pokrętłem odpowiedni program czyszczenia.

### 3 Ciche, trwałe i skuteczne

B 60 mogą pracować w trybie eco:efficiency, co pozwala na obniżenie poziomu głośności pracy oraz zmniejszenie zużycia energii elektrycznej. W przypadku modeli zasilanych bateryjnie tryb eco:efficiency dodatkowo wydłuża maksymalny czas pracy na baterii (do 30%).

### 4 Automatyczne płukanie zbiornika

B 60 W mogą być wyposażone w systemem płukania zbiornika. Dzięki niemu po zakończeniu pracy zbiornik na brudną wodę jest płukany czystą wodą z sieci poprzez system dysz. Gwarantuje to wysoki poziom higieny i wspiera koncept HACCP.

## INDYWIDUALNA KONFIGURACJA SZOROWARKI B 60 W

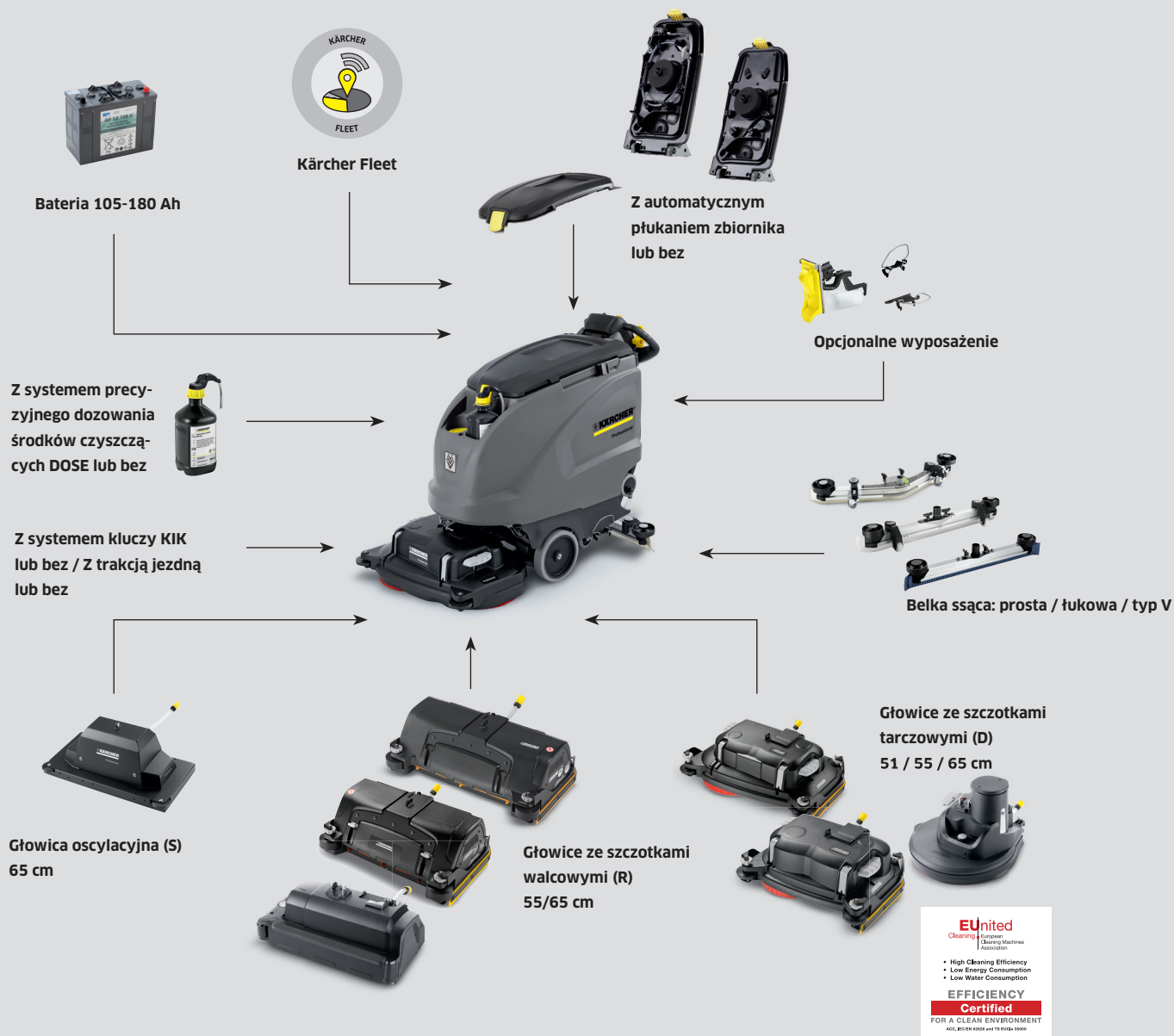
**Zasilanie sieciowe lub bateryjne**

Dostępne są dwa rodzaje zasilania: sieciowe lub bateryjne. Te ostatnie polecane szczególnie tam, gdzie kabel stanowi przeszkodę w pracy.

**Dodatkowy osprzęt**

Zestawy Home Base umożliwiają wygodne przechowywanie akcesoriów do czyszczenia ręcznego na szorowarce: mopa, butelek z detergentem, rękawic czy ściereczek.

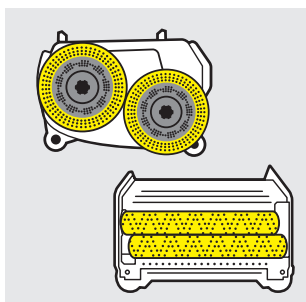
**Wymienne głowice szczotkowe**

Do B 60 W dostępne są głowice ze szczotkami walcowymi lub tarczowymi oraz głowica oscylacyjna do usuwania starych powłok ochronnych.

**Belki ssące typ V**

Belki o kształcie litery V pozwalają jeszcze skuteczniej zbierać wodę na zakrętach i doskonale sprawdzają się na nierównych posadzkach.

# INDYWIDUALNA KONFIGURACJA

Wśród szorowarek B 60 W znajdują się modele zasilane sieciowo lub bateryjnie. Do każdego z nich możemy dobrać trzy rodzaje głowic (D - ze szczotkami tarczowymi, R - ze szczotkami walcowymi lub S - oscylacyjną do usuwania powłok polimerowych) o różnych szerokościach roboczych. Każdą z maszyn można wyposażyć w specjalne systemy i akcesoria ułatwiające pracę i poszerzające zakres zastosowań.

		B 60 W Ep / B 60 C Bp Classic	
+ Głowica szczotkowa		R 55	D 51
Szerokość robocza szczotek	mm	550	510
Szerokość odsysania	mm	850	850
Teoretyczna wydajność powierzchniowa	m <sup>2</sup> /h	2200	2040
Pojemność zbiornika wody czystej/brudnej	l	60	60
Maks. wydatek wody	l/min	3.6	3.6
Prędkość obrotowa szczotki	obr/min	1100	180
Moc znamionowa	W	1450	1450
Moc znamionowa silnika trakcji	W	-	-
Waga (bez baterii)	kg	88.5	88.5
Waga z baterią 105/170/180 Ah	kg	- / 185 / 232 / 231	- / 185 / 232 / 231
Wymiary (D × S × W)	mm	1381 × 649 × 1147	1500 × 638 × 1147
System DOSE*	%	-	-
Maks. nacisk szczotki	g/cm <sup>2</sup>	170	20
Napięcie zasilania ładowarki i bateria	V/Hz / V/Ah	230/50 / 24/-	230/50 / 24/-
<b>Wyposażenie standardowe</b>			
Szczotki walcowe		■	-
Szczotka tarczowa		-	■
KIK (Inteligentny Klucz Kärcher)		-	-
Certyfikat EUnited cleaning		-	-
Tryb ecoefficiency		-	-
Zasilanie sieciowe		■ / -	■ / -
Zasilanie bateryjne		- / ■	- / ■
FACT - trzy prędkości szczotek		-	-
Silnik trakcji		- / -	- / -
Wbudowana ładowarka (100-240 V / 50-60 Hz)		-	-
Regulacja siły nacisku		■ / -	■ / -
<b>Konfigurator</b>			
Baterie bezobsługowe, żelowe (105, 170 lub 180 Ah)		- / □	- / □
Baterie żelowe o obniżonej obudowie 180 Ah		- / □	- / □
Belka ssąca prosta z rolkami, olejoodporne listwy poliuretanowe (850 mm)		□	□
Belka ssąca łukowa z rolkami, olejoodporne listwy poliuretanowe (850 mm)		□	□
Belka ssąca prosta z rolkami, olejoodporne listwy poliuretanowe (940 mm)		□	□
Belka ssąca łukowa z rolkami, olejoodporne listwy poliuretanowe (940 mm)		□	□
Belka ssąca typ V 900 mm, listwa: 6.273-023.0		□	□
<b>Wyposażenie specjalistyczne</b>			
System dozowania środka czyszczącego (DOSE)		-	-
Zestaw zaczepów Home Base do zawieszenia mopa		□	□
Zestaw Home Base organizer na akcesoria		□	□
Automatyczne napełnianie (zbiornika czystej wody)		□	□
System płukania zbiornika		□	□
Kärcher Fleet		-	-
Nr katalogowy		1.384-020.2	1.384-020.2

\* Opcja ■ Objęte dostawą. □ Kompatybilne akcesoria.





# SZOROWARKA PROWADZONA RĘCZNIE - ZBIORNIK 40 L



## Kompaktowa, cicha i innowacyjna

Szorowarki B 40 C-W to urządzenia innowacyjne pod wieloma względami. Ich wprowadzeniu na rynek przyświecała idea uproszczenia i zwiększenia bezpieczeństwa obsługi. W celu dopasowania maszyn do indywidualnych potrzeb powstał konfigurator. Dzięki niemu klient zamawiając szorowarkę może wybrać te rozwiązania, które sprawdzą się w danym obiekcie najlepiej. System wymiennych głowicy pozwala na dobór głowicy ze szczotkami walcowymi lub tarczowymi o różnych szerokościach roboczych (od 43 do 55 cm).



reddot design award  
winner 2012

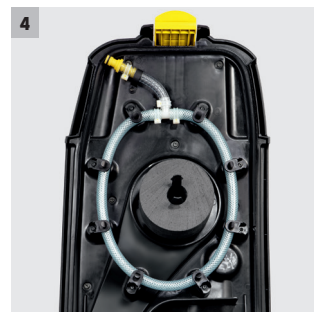
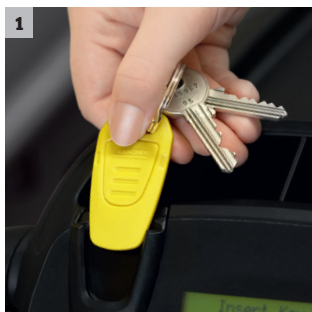

### 1 Bezpieczeństwo: system inteligentnych kluczy

System Inteligentnych Kluczy (KIK) służy uproszczeniu obsługi, a zarazem zapobieganiu błędom i nadużyciom ze strony operatora. Za pomocą KIK różnym osobom przydzielane są różne uprawnienia w zależności od koloru posiadanego klucza (żółty przeznaczony jest dla obsługi, szary dla kierownika obiektu). Kierownik obiektu za pomocą swojego klucza może zaprogramować wszystkie podstawowe parametry pracy szorowarki. Operator (wyposażony w klucz żółty) nie ma możliwości zmiany tych ustawień, może jedynie wybrać pokrętłem odpowiedni program czyszczenia.

### 2 Ciche, trwałe i skuteczne

B 40 mogą pracować w trybie ecoefficiency, co pozwala na obniżenie poziomu głośności pracy (nawet o 4 dB) oraz zmniejszenie zużycia energii elektrycznej. W przypadku modeli zasilanych bateryjnie tryb ecoefficiency dodatkowo wydłuża maksymalny czas pracy na baterii.

### 3 Automatyczne napełnianie - opcja

System automatycznego napełniania zbiornika zapewnia szybkie i wygodne uzupełnianie czystej wody. Wystarczy podłączyć wąż do kranu za pomocą szybkozłącza i odkręcić wodę. Podczas napełniania operator może zająć się innymi czynnościami. Gdy zbiornik jest pełny, pobieranie wody zostaje automatycznie wyłączone.

### 4 Automatyczne płukanie zbiornika

B 40 C/W mogą być wyposażone w systemem płukania zbiornika. Dzięki niemu po zakończeniu pracy zbiornik na brudną wodę jest płukany czystą wodą z sieci poprzez system dysz. Gwarantuje to wysoki poziom higieny i wspiera koncept HACCP.

## INDYWIDUALNA KONFIGURACJA SZOROWARKI B 40 C/W

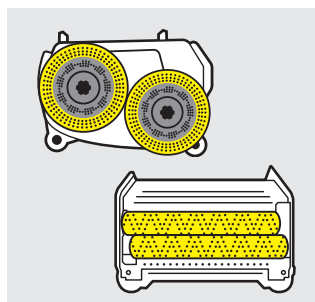
**Wymienne główce szczotkowe**

Do B 40 C/W dostępne są główce ze szczotkami walcowymi o szerokościach 44/55 cm lub tarczowymi o średnicy 43/51 cm.

**Zasilanie sieciowe lub bateryjne**

Dostępne są dwa rodzaje zasilania: sieciowe lub bateryjne. Te ostatnie polecane szczególnie tam, gdzie kabel stanowi przeszkodę w pracy.

**Belki ssące typ V**

Belki o kształcie litery V pozwalają jeszcze skuteczniej zbierać wodę na zakrętach i doskonale sprawdzają się na nierównych posadzkach.

**Dodatkowy osprzęt**

Szorowarkę można dodatkowo wyposażać w różne akcesoria: m.in. system DOSE, system automatycznego napełniania lub płukania zbiornika czy zestawy Home Base.

# INDYWIDUALNA KONFIGURACJA

Pełna konfigurowalność szorowarek pozwala na ich optymalne dopasowanie do indywidualnych potrzeb klienta. Urządzenie może być zasilane sieciowo lub bateryjnie, wyposażone w głowice ze szczotkami walcowymi lub tarczowymi o różnych szerokościach roboczych. Opcjonalny jest także wybór belki ssącej (prostej, łukowej lub typu V) i systemów ułatwiających pracę, takich jak DOSE, trakcja jezdna czy automatyczne płukanie zbiornika na brudną wodę.

		B 40 W Bp			
+ Głowica szczotkowa		R 45	D 43	R 55	D 51
Napięcie znamionowe	V	24	24	24	24
Szerokość robocza szczotek	mm	450	430	550	508
Szerokość odsysania	mm	850	850	850	850
Teoretyczna wydajność powierzchniowa	m <sup>2</sup> /h	1800	1700	2200	2000
Pojemność zbiornika wody czystej/brudnej	l	40 / 40	40 / 40	40 / 40	40 / 40
Maks. wydatek wody	l/min	2.6	2.6	2.6	2.6
Prędkość obrotowa szczotki	obr/min	1200	180	1200	180
Moc znamionowa	W	1300	1300	1300	1300
Moc znamionowa silnika trakcji	W	130	130	130	130
Waga (bez baterii)	kg	87	91	88	93
Waga z baterią bezobsługową 70 Ah	kg	129	133	130	135
Waga z baterią bezobsługową 105 Ah	kg	163	167	164	169
Waga z baterią nisko-obsługową 80 Ah	kg	149	153	150	155
Wymiary (D × S × W)	mm	1249 × 520 × 1245	1249 × 537 × 1145	1249 × 620 × 1145	1249 × 575 × 1145
System DOSE*	%	0-3	0-3	0-3	0-3
Maks. nacisk szczotki	g/cm <sup>2</sup>	160	50	140	30
<b>Wyposażenie standardowe</b>					
Szczotki walcowe		■	-	■	-
Szczotka tarczowa		-	■	-	■
KIK (Inteligentny Klucz Kärcher)		■	■	■	■
EUnited cleaning certificate		-	■	-	■
Zasilanie sieciowe		-	-	-	-
Zasilanie bateryjne		■	■	■	■
FACT - trzy prędkości szczotek		■	-	■	-
Silnik trakcji		■	■	■	■
Wbudowana ładowarka		■	■	■	■
<b>Konfigurator</b>					
Baterie bezobsługowe, żelowe (70 Ah)		<input type="checkbox"/>	<input type="checkbox"/>	<input type="checkbox"/>	<input type="checkbox"/>
Baterie bezobsługowe, żelowe (105 Ah)		<input type="checkbox"/>	<input type="checkbox"/>	<input type="checkbox"/>	<input type="checkbox"/>
Baterie o obniżonej obudowie (80 Ah)		<input type="checkbox"/>	<input type="checkbox"/>	<input type="checkbox"/>	<input type="checkbox"/>
Belka ssąca prosta, listwy gumowe, naturalne		<input type="checkbox"/>	<input type="checkbox"/>	<input type="checkbox"/>	<input type="checkbox"/>
Belka ssąca łukowa, listwy gumowe, naturalne		<input type="checkbox"/>	<input type="checkbox"/>	<input type="checkbox"/>	<input type="checkbox"/>
Belka ssąca prosta z rolkami, olejoodporne listwy poliuretanowe		<input type="checkbox"/>	<input type="checkbox"/>	<input type="checkbox"/>	<input type="checkbox"/>
Belka ssąca łukowa z rolkami, olejoodporne listwy poliuretanowe		<input type="checkbox"/>	<input type="checkbox"/>	<input type="checkbox"/>	<input type="checkbox"/>
Belka ssąca typ V 900 mm, listwa: 6.273-023.0		<input type="checkbox"/>	<input type="checkbox"/>	<input type="checkbox"/>	<input type="checkbox"/>
<b>Wyposażenie specjalistyczne</b>					
System dozowania środka czyszczącego (DOSE)		<input type="checkbox"/>	<input type="checkbox"/>	<input type="checkbox"/>	<input type="checkbox"/>
Zestaw zaczepów Home Base do zawieszenia mopa		<input type="checkbox"/>	<input type="checkbox"/>	<input type="checkbox"/>	<input type="checkbox"/>
Zestaw Home Base organizer na akcesoria		<input type="checkbox"/>	<input type="checkbox"/>	<input type="checkbox"/>	<input type="checkbox"/>
Automatyczne napętnianie (zbiornika czystej wody)		<input type="checkbox"/>	<input type="checkbox"/>	<input type="checkbox"/>	<input type="checkbox"/>
System płukania zbiornika		<input type="checkbox"/>	<input type="checkbox"/>	<input type="checkbox"/>	<input type="checkbox"/>
<b>Nr katalogowy</b>		<b>1.533-210.2</b>	<b>1.533-210.2</b>	<b>1.533-210.2</b>	<b>1.533-210.2</b>

\* Opcja ■ Objęte dostawą. □ Kompatybilne akcesoria.

**B 40 C Bp / Classic**

R 45	D 43	R 55	D 51
24	24	24	24
450	430	550	508
850	850	850	850
1800	1700	2200	2000
40 / 40	40 / 40	40 / 40	40 / 40
2.6	2.6	2.6	2.6
1200	180	1200	180
1100	1100	1100	1100
-	-	-	-
80	84	81	86
122	126	123	128
156	160	157	162
142	146	143	148
1249 × 520 × 1145	1249 × 537 × 1145	1249 × 620 × 1145	1249 × 575 × 1145
0-3 / -	0-3 / -	0-3 / -	0-3 / -
160	50	140	30
■	-	■	-
-	■	-	■
■ / -	■ / -	■ / -	■ / -
-	-	-	-
-	-	-	-
■	■	■	■
■ / -	-	■ / -	-
-	-	-	-
■ / -	■ / -	■ / -	■ / -
□	□	□	□
□	□	□	□
□	□	□	□
□	□	□	□
□	□	□	□
□	□	□	□
□	□	□	□
□	□	□	□
□ / -	□ / -	□ / -	□ / -
□	□	□	□
□	□	□	□
□	□	□	□
□	□	□	□
1.533-210.2	1.533-210.2	1.533-210.2	1.533-210.2

**B 40 C Ep**

R 45	D 43	R 55	D 51
230-240	230-240	230-240	230-240
450	430	550	508
850	850	850	850
1800	1700	2200	2000
40 / 40	40 / 40	40 / 40	40 / 40
2.6	2.6	2.6	2.6
1100	180	1100	180
1300	1300	1300	1300
-	-	-	-
76	77	77	79
-	-	-	-
-	-	-	-
-	-	-	-
1249 × 520 × 1145	1249 × 537 × 1145	1249 × 620 × 1145	1249 × 575 × 1145
-	-	-	-
190	26	170	20
■	-	■	-
-	■	-	■
-	-	-	-
-	-	-	-
■	■	■	■
-	-	-	-
-	-	-	-
-	-	-	-
-	-	-	-
-	-	-	-
-	-	-	-
-	-	-	-
□	□	□	□
□	□	□	□
□	□	□	□
□	□	□	□
□	□	□	□
□	□	□	□
□	□	□	□
□	□	□	□
□ / -	□ / -	□ / -	□ / -
□	□	□	□
□	□	□	□
□	□	□	□
□	□	□	□
1.533-210.2	1.533-210.2	1.533-210.2	1.533-210.2

## SZOROWARKI KOMPAKTOWE - ZBIORNIK 50 - 60 L



### Proste, niezawodne, łatwe w obsłudze

Kompaktowe wymiary i smukła budowa zapewniają szorowarkom łatwość manewrowania, a pojemny zbiornik (50 lub 60 l) i duża szerokość robocza - wysoką wydajność powierzchniową. Dzięki temu maszyny te doskonale sprawdzają się na powierzchniach średniej wielkości w handlu, logistyce, motoryzacji czy hotelarstwie.

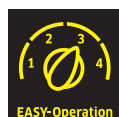

#### 1 Dobry stosunek ceny do jakości

- Zredukowanie osprzętu do najbardziej istotnych elementów pozwoliło na znaczne obniżenie ceny szorowarek.
- Prosta konstrukcja urządzeń gwarantuje wysoki stopień niezawodności.



#### 2 Intuicyjna obsługa

- Prosty i przejrzysty panel kontrolny.
- Pojedyncze pokrętko EASY do obsługi wszystkich najważniejszych funkcji szorowarki.
- Kod kolorów - wszystkie elementy obsługowe zaznaczono kolorem żółtym.



#### 3 Kompaktowa z zewnątrz - pojemna w środku

- System zbiornik w zbiorniku pozwala na zachowanie kompaktowych wymiarów szorowarki bez strat dla pojemności zbiorników.
- Smukła, kompaktowa konstrukcja zapewnia operatorowi doskonały widok na czyszczoną powierzchnię i ułatwia manewrowanie.



#### 4 Duża szerokość robocza

- Zintegrowana głowica szczotkowa z uniwersalną szczotką tarczową o szerokości roboczej 51 cm.
- Zapewnia doskonałą wydajność na powierzchniach średniej wielkości.

## DANE TECHNICZNE I WYPOSAŻENIE

		BD 50/50 C Bp Pack Classic	BD 50/50 C Bp Classic	BD 50/60 C Ep Classic
		■ Zasilanie bateryjne ■ Głowica ze szczotką tarczową ■ Prosta obsługa	■ Zasilanie bateryjne ■ Głowica ze szczotką tarczową ■ Prosta obsługa	■ Zasilanie sieciowe ■ Głowica ze szczotką tarczową ■ Prosta obsługa
<b>Dane techniczne</b>				
Szerokość robocza szczotek	mm	510	510	510
Szerokość odsysania	mm	850	850	850
Pojemność zbiornika wody czystej/brudnej	l	50 / 50	50 / 50	60 / 60
Teoretyczna wydajność powierzchniowa	m <sup>2</sup> /h	2040	2040	2040
Prędkość obrotowa szczotki	obr/min	155	155	155
Maks. nacisk szczotki	g/cm <sup>2</sup>	27.3-28.5	27.3-28.5	27.3-28.5
Moc znamionowa	W	1100	1100	1100
Zasilanie sieciowe	V	-	-	230
Częstotliwość	Hz	-	-	50
Bateria	V / Ah	24 / 105	24	-
Napięcie zasilania ładowarki	V / Hz	100-240 / 50-60	-	-
Waga	kg	134	57	57
Wymiary (D × S × W)	mm	1185 × 540 × 1000	1185 × 540 × 1000	1185 × 540 × 1000
<b>Wyposażenie</b>				
Szczotka tarczowa		■	■	■
Zasilanie sieciowe		-	-	■
Zasilanie bateryjne		■	■	-
Ładowarka i baterie w zestawie		■	-	-
Belka ssąca		-	-	-
Nr katalogowy		1.127-006.0	1.127-001.0	1.127-002.0

■ Objęte dostawą.

## SZOROWARKI KOMPAKTOWE - ZBIORNIK 25 - 35 L



### Kompaktowe wymiary, prosta konstrukcja, szczotka tarczowa

Szorowarki jednotarczowe o kompaktowych wymiarach przeznaczone do codziennego czyszczenia małych powierzchni. Dzięki prostej konstrukcji charakteryzują się wysoką bezawaryjnością, intuicyjną obsługą i dobrym stosunkiem ceny do jakości.



#### 1 Mocne i niezawodne elementy obsługi

- Zaprojektowana do codziennego, intensywnego użytkowania.
- Prosta konstrukcja gwarantuje bardzo niską awaryjność.

#### 2 Intuicyjna obsługa

- Prosty i przejrzysty panel kontrolny.
- Pojedyncze pokrętko EASY do obsługi wszystkich najważniejszych funkcji szorowarki.
- Kod kolorów - wszystkie elementy obsługi zaznaczono kolorem żółtym.

#### 3 Kompaktowa, smukła szorowarka

- Wyjątkowo łatwa w manewrowaniu.
- Konstrukcja urządzenia zapewnia operatorowi doskonały widok na czyszczoną powierzchnię.

#### 4 Pojemny schowek na wszystkie standardowe baterie

- Łatwy dostęp do schowka na baterie ułatwia ich wymianę.
- Umożliwia pracę wielozmianową.



## DANE TECHNICZNE I WYPOSAŻENIE

		BD 43/25 C Bp Pack	BD 43/25 C Bp	BD 43/35 C Ep
		■ Głowica ze szczotką tarczową ■ Zasilanie bateryjne ■ Rama odporna na korozję	■ Głowica ze szczotką tarczową ■ Zasilanie bateryjne ■ Rama odporna na korozję	■ Głowica ze szczotką tarczową ■ Zasilanie sieciowe ■ Rama odporna na korozję
<b>Dane techniczne</b>				
Szerokość robocza szczotek	mm	430	430	430
Szerokość odsysania	mm	850	850	850
Pojemność zbiornika wody czystej/brudnej	l	25 / 25	25 / 25	35 / 35
Teoretyczna wydajność powierzchniowa	m <sup>2</sup> /h	1720	1720	1720
Moc znamionowa	W	1100	1100	1400
Maks. nacisk szczotki	g/cm <sup>2</sup>	30-40	30-40	30-40
Prędkość obrotowa szczotki	obr/min	180	180	180
Zasilanie sieciowe	V	-	-	230
Częstotliwość	Hz	-	-	50
Napięcie zasilania ładowarki	V / Hz	230 / 50-60	-	-
Bateria	V / Ah	24 / 76	24	-
Waga	kg	107	48	48
Wymiary (D × S × W)	mm	1136 × 505 × 1030	1136 × 505 × 1030	1136 × 505 × 1030
<b>Wyposażenie</b>				
Szczotki walcowe		-	-	-
Szczotka tarczowa		■	■	■
System 2 zbiorników		■	■	■
Zasilanie sieciowe		-	-	■
Ładowarka i baterie w zestawie		■	-	-
Regulacja siły nacisku		-	-	-
Koła transportowe		-	-	-
Nr katalogowy		<b>1.515-403.0</b>	<b>1.515-400.0</b>	<b>1.515-401.0</b>

■ Objęte dostawą.

## SZOROWARKA KOMPAKTOWA – ZBIORNIK 22 L



### Kompaktowe wymiary, łatwość manewrowania, szczotki walcowe

Zasilana bateryjnie szorowarka walcowa o kompaktowych wymiarach przeznaczona do codziennego czyszczenia małych, umebLOWANYCH powierzchni. Obrotowa głowica walcowa, niewielki ciężar urządzenia oraz brak krępującego ruchu kabla gwarantuje wyjątkową zwrotność i pozwala na swobodne manewrowanie urządzeniem.



#### 1 Głowica szorująco-zbierająca obracająca się w zakresie +/- 200°

- Dzięki obrotowej głowicy szczotka zawsze pracuje zgodnie z kierunkiem jazdy, co gwarantuje 100% skuteczność szorowania.
- Funkcja odsysania działa zarówno podczas pracy do przodu jak i do tyłu, a listwa ssąca podąża zawsze za głowicą, co ułatwia skuteczne odsysanie wody w narożnikach.
- Doskonale sprawdza się na ciasnych, umebLOWANYCH powierzchniach.

#### 2 Głowica walcowa

- Szczotki walcowe bez trudu usuwają nawet wyjątkowo uporczywe zabrudzenia.
- Doskonale sprawdza się nawet na nierównych podłogach.
- Posiada funkcję wstępnego podmiatania zanieczyszczeń.

#### 3 Bateria litowo-jonowa i wbudowana ładowarka

- Bateria litowo-jonowa charakteryzuje się wyjątkowo długą żywotnością (około 3-krotnie dłuższą od baterii klasycznej), niewielkimi gabarytami i ciężarem oraz bezobsługową pracą.
- Głębokie rozładowanie nie wpływa na skrócenie żywotności baterii. Można ją ładować częściowo oraz doładowywać.
- Wbudowana ładowarka gwarantuje krótki czas ładowania akumulatora (100% w 3 h; 50% w 1 h) oraz umożliwia doładowywanie maszyny podczas pracy.

#### 4 Kompaktowa budowa

- Gwarantuje łatwość przechowywania i transportu.
- Prosta, smukła linia urządzenia zapewnia operatorowi dobrą widoczność na czyszczonej powierzchni.

# DANE TECHNICZNE I WYPOSAŻENIE

## BR 45/22 C Bp Pack

- Bateria litowo-jonowa
- Wbudowana ładowarka objęta dostawą
- Regulowana wysokość uchwytu prowadzącego

### Dane techniczne

Szerokość robocza szczotek	mm	450
Szerokość odsysania	mm	550
Pojemność zbiornika wody czystej/brudnej	l	22 / 22
Teoretyczna wydajność powierzchniowa	m <sup>2</sup> /h	1800
Moc znamionowa	W	550
Maks. nacisk szczotki	g/cm <sup>2</sup>	150
Prędkość obrotowa szczotki	obr/min	650-1000
Napięcie zasilania ładowarki	V / Hz	220-240 / 50-60
Bateria	V / Ah	25.2 / 42
Waga	kg	48
Wymiary (D × S × W)	mm	920 × 550 × 1115

### Wyposażenie

Szczotki walcowe	■
System 2 zbiorników	■
Wbudowana ładowarka i baterie w zestawie	■
Prosta belka ssąca	■
Regulacja siły nacisku	■
Koła transportowe	■
Nr katalogowy	1.783-460.0

- Objęte dostawą.

# SZOROWARKA KOMPAKTOWA – ZBIORNIK 12 L



## Pełna swoboda pracy na małych powierzchniach

Wyjątkowo kompaktowa (12 l) szorowarka z głowicą dyskową przeznaczona do prac na niewielkich powierzchniach. Doskonale sprawdza się na gładkich, równych posadzkach, także tych wrażliwych na mechaniczne działanie szczotki. Dzięki bateryjnemu zasilaniu przewód nie utrudnia pracy.



### 1 Głowica dyskowa

- Gwarantuje doskonałe efekty czyszczenia na gładkich, równych powierzchniach. Bezpieczna dla podłóg wrażliwych na działanie mechaniczne szczotki.
- Umożliwia stosowanie szczotek i padów.

### 2 Bateria litowo-jonowa i wbudowana ładowarka

- Bateria litowo-jonowa charakteryzuje się wyjątkowo długą żywotnością (około 3-krotnie dłuższą od baterii klasycznej), niewielkimi gabarytami i ciężarem oraz bezobsługową pracą. Głębokie rozładowanie nie wpływa na skrócenie jej żywotności.
- Wbudowana ładowarka gwarantuje krótki czas ładowania akumulatora (100% w 3 h; 50% w 1 h) oraz umożliwia doładowywanie maszyny podczas pracy.

## BD 38/12 C Bp Pack

- Bateria litowo-jonowa
- Ze szczotką tarczową
- Tryb ecoefficiency

### Dane techniczne

Szerokość robocza szczotek	mm	380
Szerokość odsysania	mm	480
Teoretyczna wydajność powierzchniowa	m <sup>2</sup> /h	1500
Moc znamionowa	W	500
Pojemność zbiornika wody czystej/brudnej	l	12 / 12
Maks. nacisk szczotki	g/cm <sup>2</sup>	-
Prędkość obrotowa szczotki	obr/min	180
Bateria	V / Ah	25.2 / 21
Napięcie zasilania ładowarki	V / Hz	220-240 / 50-60
Waga	kg	36
Wymiary (D × S × W)	mm	980 × 510 × 1300

### Wyposażenie

Szczotki walcowe	-
Szczotka tarczowa	■
System 2 zbiorników	■
Zasilanie sieciowe	-
Ładowarka i baterie w zestawie	■
Regulacja siły nacisku	-
Nr katalogowy	■
Order No.	1.783-430.0

- Objęte dostawą.

# SZOROWARKA KOMPAKTOWA - ZBIORNIK 12 L

## Pełna swoboda pracy na małych powierzchniach



Szorowarka BR 35/12 C to wyjątkowo zwrotne i mobilne urządzenie, najlżejsze w swojej klasie (jest o około 35% lżejsze od urządzeń konkurencyjnych). Kierownica znacznie ułatwia precyzyjne manewrowanie maszyną, a dzięki regulowanej wysokości dopasowuje się do wzrostu operatora. Głowica ze szczotkami walcowymi nie tylko wyjątkowo skutecznie czyści nierówne, porowate powierzchnie, ale także wstępnie podmiata niewielkie zanieczyszczenia.

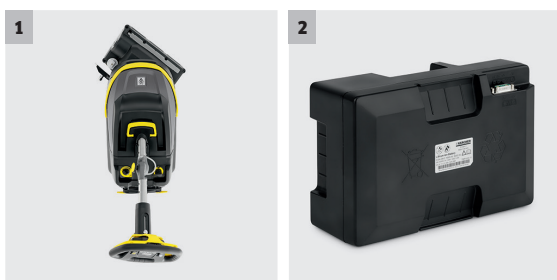

### 1 Głowica szorująco - zbierająca obracająca się w zakresie +/- 200°

- Dzięki obrotowej głowicy szczotka zawsze pracuje zgodnie z kierunkiem jazdy, co gwarantuje 100% skuteczność szorowania.
- Funkcja odsysania działa zarówno podczas pracy do przodu jak i do tyłu, a listwa ssąca podąża zawsze za głowicą, co ułatwia skuteczne odsysanie wody w narożnikach.

### 2 Akumulator litowo-jonowy i wbudowana ładowarka

- Akumulator litowo-jonowy charakteryzuje się wyjątkowo długą żywotnością (około 3-krotnie dłuższą od baterii klasycznej), niewielkimi gabarytami i ciężarem oraz bezobsługową pracą. Głębokie rozładowanie nie wpływa na skrócenie jego żywotności.
- Wbudowana ładowarka gwarantuje krótki czas ładowania akumulatora (100% w 3 h; 50% w 1 h) oraz umożliwia doładowywanie maszyny podczas pracy.

### BR 35/12 C Bp Pack

- Tryb ecoefficiency
- Funkcja wstępnego podmiatania
- Akumulator i ładowarka w standardowym wyposażeniu

#### Dane techniczne

Szerokość robocza szczotek	mm	350
Szerokość odsysania	mm	450
Teoretyczna wydajność powierzchniowa	m <sup>2</sup> /h	1400
Moc znamionowa	W	500
Pojemność zbiornika wody czystej/brudnej	l	12 / 12
Maks. nacisk szczotki	g/cm <sup>2</sup>	150
Prędkość obrotowa szczotki	obr/min	700-1500
Bateria	V / Ah	25.2 / 21
Napięcie zasilania ładowarki	V / Hz	220-240 / 50-60
Waga	kg	35
Wymiary (D x S x W)	mm	1000 x 450 x 1300

#### Wyposażenie

Szczotki walcowe	■
Szczotka tarczowa	-
System 2 zbiorników	■
Zasilanie sieciowe	-
Ładowarka i baterie w zestawie	■
Regulacja siły nacisku	■
Koła transportowe	■
Nr katalogowy	1.783-450.0

- Objęte dostawą.

# SZOROWARKA KOMPAKTOWA - ZBIORNIK 10 L

## Wielofunkcyjna, uniwersalna, niezawodna



Kompaktowa szorowarka wyposażona w dwie szczotki walcowe, która doskonale radzi sobie z usuwaniem szczególnie uporczywych zabrudzeń z odpornych na ścieranie podłóg w warsztatach oraz zakładach rzemieślniczych. Dzięki dwóm listwom ssącym urządzenie skutecznie odsysa wodę zarówno podczas poruszania się do przodu jak i do tyłu pozostawiając podłogi czyste i niemal od razu gotowe do użytkowania. Wraz z zielonymi szczotkami doskonale sprawdza w krystalizacji na sucho, a w połączeniu ze szczotkami z naturalnego włosia - w polerowaniu.

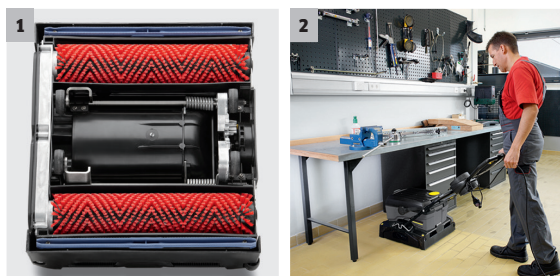

### 1 Regulowana siła nacisku szczotek

- Regulacja siły nacisku szczotek na podłoże pozwala na czyszczenie różnych posadzek bez ryzyka uszkodzenia bardziej wrażliwych powierzchni.
- Dwie przeciwbieżnie obracające się szczotki walcowe w krótkim czasie mogą usunąć nawet bardzo uporczywe zabrudzenia.

### 2 Praca w obu kierunkach

- Listwy ssące znajdujące po obu stronach głowicy skutecznie zbierają wodę zarówno podczas pracy do przodu jak i do tyłu.
- Uchwyt prowadzący wychyla się w obu kierunkach.

### BR 40/10 C I Adv

### BR 40/10 C Adv

- Koła transportowe
- Regulowana siła nacisku szczotek
- Dwie szczotki walcowe (zielone) i olejoodporne listwy ssące

- Koła transportowe
- Regulowana siła nacisku szczotek
- 2 szczotki walcowe (czerwone)

#### Dane techniczne

Szerokość robocza szczotek	mm	400	400
Szerokość odsysania	mm	400	400
Teoretyczna wydajność powierzchniowa	m <sup>2</sup> /h	400	400
Moc znamionowa	W	2300	2300
Pojemność zbiornika wody czystej/brudnej	l	10 / 10	10 / 10
Maks. nacisk szczotki	g/cm <sup>2</sup>	100-200	100-200
Prędkość obrotowa szczotki	obr/min	1100	1100
Napięcie zasilania ładowarki	V	220-240	220-240
Częstotliwość	Hz	50	50
Waga	kg	30	30
Wymiary (D x S x W)	mm	520 x 470 x 380	520 x 470 x 380

#### Wyposażenie

Szczotki walcowe	■	■
Szczotka tarczowa	-	-
System 2 zbiorników	■	■
Zasilanie sieciowe	■	■
Ładowarka i baterie w zestawie	-	-
Regulacja siły nacisku	■	■
Koła transportowe	■	■
Nr katalogowy	1.783-316.0	1.783-311.0

■ Objęte dostawą.

# SZOROWARKA KOMPAKTOWA - ZBIORNIK 4 L



## Wygodne czyszczenie małych powierzchni

Kompaktowa szorowarka z odsysaniem wyposażona w szczotkę walcową. Dostępna w wersji zasilanej sieciowo i bateryjnie. Charakteryzuje się prostą obsługą, a dzięki niskiej głowicy szczotkowej doskonale sprawdza się w małych pomieszczeniach, gdzie konieczna jest łatwość manewrowania np. w ubikacjach. Urządzenie szczególnie polecane jest firmom sprzątającym oraz branży restauracyjnej, hotelarskiej i handlowej.



CMS Purus Award 2009



### 1 Dogłębne czyszczenie

- Szorowarka może pracować w dwóch przejściach roboczych. Pozwala to na skuteczne czyszczenie uporczywych zabrudzeń. Wyłączenie ssania odbywa się poprzez naciśnięcie pedału.
- Wysoka prędkość obrotowa szczotki walcowej gwarantuje skuteczne usuwanie zabrudzeń.

### 2 Suche podłogi

- Elastyczne, gumowe listwy ssące skutecznie zbierają wodę podczas pracy do przodu i do tyłu, pozostawiając podłogę niemal całkowicie suchą.
- Model BR 30/4 C Adv dodatkowo został wyposażony w ręczną ssawkę do trudno dostępnych miejsc.

#### BR 30/4 C Bp Pack

#### BR 30/4 C Adv

#### BR 30/4 C BR 30/4 C + MF

- Możliwość wyłączenia odsysania
- Pracuje w obu kierunkach: do przodu i do tyłu
- Zasilanie bateryjne

- Możliwość wyłączenia odsysania
- Pracuje w obu kierunkach: do przodu i do tyłu
- Ssawka ręczna i pad z mikrofibry na wyposażeniu

- Możliwość wyłączenia odsysania
- Pracuje w obu kierunkach: do przodu i do tyłu

#### Dane techniczne

		BR 30/4 C Bp Pack	BR 30/4 C Adv	BR 30/4 C BR 30/4 C + MF
Szerokość robocza szczotek	mm	300	300	300
Szerokość odsysania	mm	300	300	300
Moc znamionowa	W	550	820	820
Pojemność zbiornika wody czystej/brudnej	l	4 / 4	4 / 4	4 / 4
Maks. nacisk szczotki	g/cm <sup>2</sup>	100	100	100
Prędkość obrotowa szczotki	obr/min	1450	1450	1450
Teoretyczna wydajność powierzchniowa	m <sup>2</sup> /h	200	200	200
Napięcie zasilania ładowarki	V	230	220-240	220-240
Częstotliwość	Hz	50-60	50-60	50-60
Waga	kg	11.8	12.4	11.5
Wymiary (D × S × W)	mm	390 × 335 × 1180	390 × 335 × 1180	390 × 335 × 1180

#### Wyposażenie

	BR 30/4 C Bp Pack	BR 30/4 C Adv	BR 30/4 C BR 30/4 C + MF
Szczotka walcowa	■	■	■
System 2 zbiorników	■	■	■
Zasilanie sieciowe	-	■	■
Ręczna ssawka	-	■	-
Pad z mikrofibry	-	■	-   ■
Koła transportowe	■	■	■
Ładowarka i baterie w zestawie	■	-	-
<b>Nr katalogowy</b>	<b>1.783-225.0</b>	<b>1.783-213.0</b>	<b>1.783-220.0   -223.0</b>

■ Objęte dostawą.

## SZOROWARKA KOMPAKTOWA - ZBIORNIK 4 L



### Idealna zamiast mopa

Wyjątkowo kompaktowa i zwrotna szorowarka, która może z łatwością zastąpić nieefektywny mop na ciasnych, meblowanych powierzchniach. Dzięki bateryjnemu zasilaniu kabel nie ogranicza swobody ruchu. Szczotka tarczowa dobrze sprawdza się zarówno na podłogach twardych jak i elastycznych bez ryzyka ich uszkodzenia. Podążająca za szczotką belka ssąca skutecznie zbiera wilgoć pozostawiając wyczyszczoną powierzchnię niemal zupełnie suchą.



#### 1 Pojemna bateria litowo-jonowa

- Całkowicie bezobsługowa bateria litowo-jonowa o żywotności kilkakrotnie dłuższej od tradycyjnej baterii.
- Bateria umożliwia częściowe ładowanie oraz doładowanie w dowolnym momencie.



#### 2 Kompaktowa budowa szorowarki

- Łatwa w przechowywaniu - zajmuje niewiele miejsca.
- Można ją łatwo transportować w samochodzie osobowym.

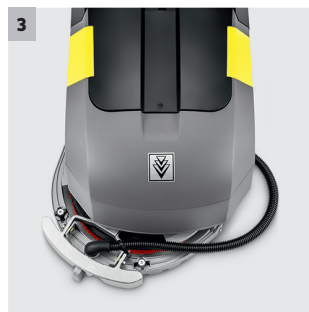

#### 3 Łukowa belka ssąca

- Wydajne odsysanie wody nawet na zakrętach.
- Może odsysać wodę podczas poruszania się do tyłu.
- Wyposażona w olejoodporną, poliuretanową listwę ssącą.

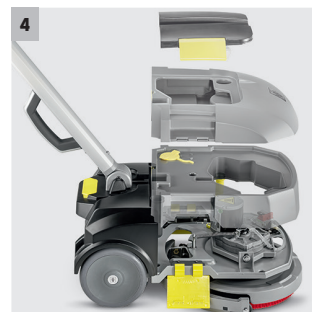

#### 4 Wysoka jakość komponentów i materiałów

- Błokada i podwozie wykonane w wysokiej jakości aluminium.
- Trwała, niezawodna budowa.



# DANE TECHNICZNE I WYPOSAŻENIE

## BD 30/4 C Bp Pack

- Bateria litowo-jonowa
- Łukowa belka ssąca
- Ze szczotką tarczową

### Dane techniczne

Szerokość robocza szczotek	mm	280
Szerokość odsysania	mm	325
Moc znamionowa	W	240
Pojemność zbiornika wody czystej/brudnej	l	3 / 4
Maks. nacisk szczotki	g/cm <sup>2</sup>	-
Prędkość obrotowa szczotki	obr/min	150
Teoretyczna wydajność powierzchniowa	m <sup>2</sup> /h	900
Napięcie zasilania ładowarki	V / Hz	100-240 / 50-60
Waga	kg	20
Wymiary (D x S x W)	mm	555 x 375 x 1050

### Wyposażenie

Szczotka tarczowa	■
System 2 zbiorników	■
Zasilanie sieciowe	-
Ręczna ssawka	-
Pad z mikrofibry	-
Koła transportowe	■
Ładowarka i baterie w zestawie	■
<b>Nr katalogowy</b>	<b>1.783-230.0</b>

- Objęte dostawą.

# MOP Z ODSYSANIEM – ZBIORNIK 10 L

## 5 x szybsze mopowanie



Urządzenie B 60/10 C umożliwia zupełnie nowy sposób czyszczenia podłóg. Mopvac doskonale sprawdza się na gładkich, równych posadzkach myjąc i jednocześnie odsysając wodę bez elektrycznego zasilania. Gwarantuje higieniczne, skuteczne i bezpieczne przeprowadzanie prac czyszczących i jest wyjątkowo przyjazny w obsłudze.



### 1 Nie wymaga elektrycznego zasilania

- Bez utrudniającego pracę kabla, bez ciężkich baterii i ładowania.
- Nielimitowany czas pracy.
- Cicha praca, niewielki ciężar i niskie koszty eksploatacyjne.

### 2 Odsysanie brudnej wody

- Podłoga jest sucha po umyciu.
- Zmniejsza śliskość podłogi po wyczyszczeniu.
- Zapobiega powstawaniu osadu z pozostałości środków czyszczących, a tym samym szybkiemu ponownemu zabrudzeniu podłogi.

### 3 Przyjazne w obsłudze

- Łatwa konserwacja i obsługa.
- Nie wymaga specjalnego szkolenia użytkownika.

### 4 Pad o szerokości 60 cm z listwą ssącą

- Wyjątkowo skuteczny na gładkich, równych powierzchniach.
- Wydajność powierzchniowa koresponduje z tą, jaką uzyskuje się w szorowarce o szerokości roboczej 43 cm: mopvac pozwala czyścić 5 x szybciej niż tradycyjny mop z wiaderem.

# DANE TECHNICZNE I WYPOSAŻENIE

## B 60/10 C

- Nie wymaga elektrycznego zasilania
- Wysoce wydajny
- Wyjątkowo cichy

### Dane techniczne

Szerokość robocza szczotek	mm	640
Szerokość odsysania	mm	610
Moc znamionowa	W	-
Pojemność zbiornika wody czystej/brudnej	l	10 / 10
Teoretyczna wydajność powierzchniowa	m <sup>2</sup> /h	2400
Praktyczna wydajność powierzchniowa	m <sup>2</sup> /h	1500
Wymiary, pozycja robocza (D × S × W)	mm	1055 × 485 × 1040
Wymiary, pozycja postojowa (D × S × W)	mm	820 × 550 × 710
Waga	kg	21
Poziom głośności pracy	dB(A)	52
Nacisk na powierzchnię	kg	2.2

### Wyposażenie

Szczotki walcowe	-
Szczotka tarczowa	-
System 2 zbiorników	■
Zasilanie sieciowe	-
Ładowarka i baterie w zestawie	-
Regulacja siły nacisku	-
Koła transportowe	■
<b>Nr katalogowy</b>	<b>1.006-711.0</b>

- Objęte dostawą.

### Akcesoria

Nazwa produktu	Nr katalogowy	Opis
Perforowana taśma zbierająca	8.637-592.0	Perforowana taśma o długości 38 m, szerokości 10 cm do zbierania luźnych zanieczyszczeń takich jak nitki i włosy. Taśmę przymocowuje się z przodu do padu, a po zużyciu odrywa.
Pad	8.637-944.0	Biały miękki pad. Doskonale rozprowadza wodę ze środkiem czyszczącym gwarantując wysoką skuteczność czyszczenia.
Listwa ssąca	8.637-945.0	Wykonana z odpornego na zużycie, olejoodpornego poliuretanu.

# SZOROWARKA BEZ ODSYSANIA



## Uniwersalna i wielofunkcyjna

BRS 40/1000 C to ręcznie prowadzona szorowarka bez odsysania wyposażona w dwie przeciwbieżnie obracające się szczotki walcowe. Jest odpowiednia zarówno do zachowawczego jak i dogłębnego czyszczenia, krystalizowania, zdzierania powłok i polerowania podłóg twardych oraz szamponowania wykładzin dywanowych. Doskonale sprawdza się w restauracjach i hotelach, salonach i warsztatach samochodowych, szkołach i muzeach. Dwa duże koła umieszczone w czasie pracy na uchwycie można zamontować w przeciągu kilku sekund. Umożliwiają one transport szorowarki po schodach.



### 1 Łatwość prowadzenia

- W przeciwieństwie do urządzeń jednotarczowych nie „dryfuje”, dzięki czemu mogą ją bez trudu obsługiwać osoby niedoświadczone.
- Łatwość manewrowania i omijania przeszkód sprawia, że urządzenie doskonale sprawdza się w ciasnych,umeblowanych pomieszczeniach.

### 2 Niska głowica

- Dzięki bardzo niskiej głowicy urządzenie pozwala na czyszczenie podłóg pod meblami, grzejnikami czy ściankami działowymi toalet. Szorowarka może pracować bez zbiornika - wysokość głowicy wynosi wówczas zaledwie 13,5 cm.
- Urządzenie bez problemu dociera do narożników i czyści podłogi tuż przy ścianach czy krawędziach mebli.

## BRS 40/1000 C

- Najniższa głowica w tej klasie urządzeń
- Wyposażona w dwie przeciwbieżnie obracające się szczotki walcowe
- Wyposażona w 10-litrowy zbiornik na wodę

### Dane techniczne

Szerokość robocza	mm	400
Wysokość głowicy	mm	135
Teoretyczna wydajność powierzchniowa	m <sup>2</sup> /h	450
Moc znamionowa	W	2100
Prędkość obrotowa szczotki	obr/min	1000
Napięcie	V	220-240
Częstotliwość	Hz	50
Waga	kg	27
Wymiary (D x S x W)	mm	520 x 470 x 250

### Wyposażenie

Silnik trakcji	-
Zasilanie sieciowe	■
Zbiornik czystej wody	l 10
Szczotki walcowe	-
Koła transportowe	■
<b>Nr katalogowy</b>	<b>1.783-330.0</b>

■ Objęte dostawą.

# URZĄDZENIE JEDNOTARCZOWE



## Klasyczne, uniwersalne, proste

Proste, trwałe i niezawodne maszyny o uniwersalnym zastosowaniu. Doskonale sprawdzają się w czyszczeniu podłóg twardych, krystalizacji, szamponowaniu wykładzin tekstylnych oraz polerowaniu z wykorzystaniem padów diamentowych. Wyjątkowo ekonomiczne w eksploatacji i łatwe w obsłudze.

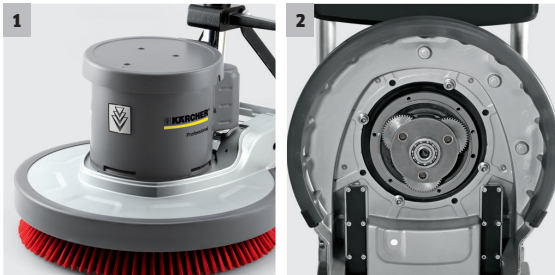

### 1 Niezawodne silniki

- Wyjątkowo trwała, solidna budowa.
- Wysoki moment obrotowy gwarantujący skuteczne czyszczenie.

### 2 Przekładnia planetarna

- Przekładnia planetarna stanowi gwarancję wysokiej trwałości i niezawodności bez konieczności serwisowania.
- System złącza bagnetowego zapewnia szybką i łatwą wymianę szczotek.

## BDS 43/150 C Classic

- Solidna przekładnia planetarna
- Uniwersalność zastosowań
- Niewielka szerokość robocza

### Dane techniczne

Szerokość robocza szczotek	mm	430
Moc znamionowa	W	1500
Maks. nacisk szczotki	g/cm <sup>2</sup>	30
Prędkość obrotowa szczotki	obr/min	150
Napięcie	V	220-240
Częstotliwość	Hz	50
Waga	kg	43
Wymiary (D × S × W)	mm	590 × 430 × 1180

### Wyposażenie

Zbiornik czystej wody, opcja	l	10
Szczotka tarczowa		-
Talerz napędowy padów		■
Nr katalogowy		1.291-243.0

# URZĄDZENIE JEDNOTARCZOWE



## Klasyczna maszyna z innowacyjnym uchwytem

Nowe urządzenia jednotarczowe o bardzo szerokim spektrum zastosowań. Skutecznie czyszczą i polerują wszystkie rodzaje wodoodpornych podłóg. Ponadto doskonale sprawdzają się podczas krystalizacji na mokro, szlifowania padami diamentowymi oraz bonetowania i szamponowania wykładzin tekstylnych. Innowacyjny, podwójny uchwyt prowadzący umożliwia łatwe prowadzenie urządzeń nawet niedoświadczonym operatorom. Maszyny wyposażono w krótki przewód zasilający (50 cm) oraz dodatkowy przedłużacz (15 m). Dzięki takiemu rozwiązaniu w razie uszkodzenia przewodu zasilającego nie ma konieczności korzystania z pomocy serwisu.

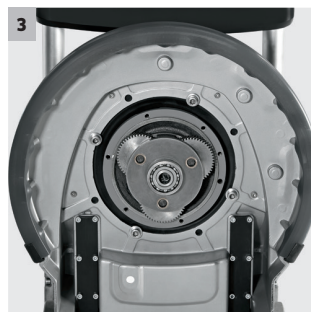

### 1 Opcjonalny zbiornik wody czystej

- Opcjonalny zbiornik na wodę czystą o pojemności 8 l (do modeli o śr. 330 mm) lub 10 l (do modeli o śr. 430 i 508 mm) został zaprojektowany w taki sposób, że woda nie wylewa się nawet po ustawieniu urządzenia w pozycji pionowej.
- Ciężar zbiornika z wodą dodatkowo dociąża maszynę co gwarantuje jeszcze lepsze rezultaty czyszczenia. Woda dozowana jest na szczotkę za pomocą wygodnej dźwigni przy uchwycie prowadzącym.
- Przechowywane w pozycji pionowej maszyny zostały zabezpieczone przed przypadkowym otwarciem się.

### 2 Całkowicie składany uchwyt prowadzący

- Przechowywanie urządzenia w pozycji pionowej niweluje konieczność każdorazowego zdejmowania padów lub szczotek z głowicy, gdyż nie grozi im odkształcenie.
- Po złożeniu uchwytu szorowarkę można z łatwością transportować w samochodzie osobowym.
- Przechowywane w pozycji pionowej maszyny zostały zabezpieczone przed przypadkowym otwarciem się.

### 3 Najwyższa jakość

- Przekładnia planetarna stanowi gwarancję wysokiej trwałości i niezawodności bez konieczności serwisowania.
- System złącza bagnetowego zapewnia szybką i łatwą wymianę szczotek i padów.

### 4 Ergonomia i łatwe prowadzenie

- Podwójny uchwyt sprawia, że maszyna jest lepiej wyważona, dzięki czemu w mniejszym stopniu dryfuje i skuteczniej czyści podłogi. Ponadto znacznie ułatwia manewrowanie.
- Ergonomiczna rączka doskonale sprawdza się podczas długotrwałych prac zmniejszając zmęczenie operatora.
- Na uchwycie prowadzącym zamocowano specjalny hak na przewód zasilający, hak na szczotkę tarczową oraz dźwignię do podawania wody na szczotkę (jeżeli pracujemy ze zbiornikiem).

## DANE TECHNICZNE I WYPOSAŻENIE

		BDS 51/180 C Adv	BDS 43/180 C Adv	BDS 33/180 C Adv
		<ul style="list-style-type: none"> <li>■ Duża szerokość robocza</li> <li>■ Wszechstronność zastosowań</li> <li>■ Solidna przekładnia planetarna</li> </ul>	<ul style="list-style-type: none"> <li>■ Wszechstronność zastosowań</li> <li>■ Z gniazdem do podłączenia zestawu odsysającego</li> <li>■ Solidna przekładnia planetarna</li> </ul>	<ul style="list-style-type: none"> <li>■ Wszechstronność zastosowań</li> <li>■ Z gniazdem do podłączenia zestawu odsysającego</li> <li>■ Solidna przekładnia planetarna</li> </ul>
<b>Dane techniczne</b>				
Szerokość robocza szczotek	mm	508	432	330
Moc znamionowa	W	1000	850	700
Maks. nacisk szczotki	g/cm <sup>2</sup>	25	38	47
Prędkość obrotowa szczotki	obr/min	180	180	180
Napięcie	V	220-240	220-240	220-240
Częstotliwość	Hz	50	50	50
Waga	kg	45	43	31
Wymiary (D × S × W)	mm	700 × 510 × 1180	660 × 430 × 1180	500 × 356 × 1180
<b>Wyposażenie</b>				
Zbiornik czystej wody, opcja	I	10	10	8
Nr katalogowy		<b>1.291-227.0</b>	<b>1.291-226.0</b>	<b>1.291-220.0</b>

		BDS 43/Duo C I Adv	BDS 43/Duo C Adv	BDP 43/450 C Adv
		<ul style="list-style-type: none"> <li>■ Dwie prędkości obrotów</li> <li>■ Solidna przekładnia planetarna</li> <li>■ Do czyszczenia i polerowania</li> </ul>	<ul style="list-style-type: none"> <li>■ Regulowana prędkość obrotów</li> <li>■ Wszechstronność zastosowań</li> <li>■ Cicha praca</li> </ul>	<ul style="list-style-type: none"> <li>■ Wysoka prędkość obrotowa</li> <li>■ Cicha praca</li> <li>■ Do czyszczenia i polerowania</li> </ul>
<b>Dane techniczne</b>				
Szerokość robocza szczotek	mm	430	432	432
Moc znamionowa	W	1560	1560	1760
Maks. nacisk szczotki	g/cm <sup>2</sup>	42	45	42
Prędkość obrotowa szczotki	obr/min	150-300	150-300	450
Napięcie	V	220-240	220-240	220-240
Częstotliwość	Hz	50	50	50
Waga	kg	47	47	45.7
Wymiary (D × S × W)	mm	630 × 430 × 1200	660 × 430 × 1180	660 × 430 × 1180
<b>Wyposażenie</b>				
Zbiornik czystej wody, opcja	I	-	10	-
Nr katalogowy		<b>1.291-241.0</b>	<b>1.291-223.0</b>	<b>1.291-225.0</b>

# SZOROWARKA DO SCHODÓW RUCHOMYCH



## Dogłębne czyszczenie ruchomych ciągów pieszych

BR 47/35 Esc to urządzenie przeznaczone do czyszczenia ruchomych ciągów pieszych podczas pracy. Doskonale sprawdza się w galeriach handlowych, na dworcach i stacjach metra oraz na lotniskach. Polecana jest także firmom zajmującym się utrzymaniem czystości obiektów wyposażonych w ruchome schody lub chodniki. Najlepsze rezultaty osiąga się poprzez połączenie szorowarki BR 47/35 Esc wraz ze środkiem czyszczącym RM 758, który cieszy się aprobatą największych producentów ruchomych ciągów pieszych.

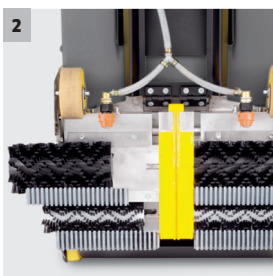

### 1 Skuteczne odsysanie

- Aplikowana woda jest wyjątkowo dokładnie odsysana ze schodów za pomocą dwóch silnych turbin poprzez cztery węże ssące i dopasowane grzebienie.
- W zależności od rodzaju ruchomych schodów dostępne są różne rodzaje grzebieni. Dzięki temu, grzebienie dokładnie wchodzą w rowki schodów odsysając z nich wodę, co zapobiega powstawaniu zacieków.

### 2 Szczotki i grzebienie

- Łatwa wymiana grzebieni bez potrzeby stosowania narzędzi.
- Pełna dostępność szczotek i grzebieni dopasowanych do ruchomych schodów wszystkich wiodących producentów.

## BR 47/35 Esc

- Do ruchomych ciągów pieszych
- Wyposażona w szczotki czyszczące i zbierające
- Wydajny system ssący

### Dane techniczne

Szerokość robocza szczotek	mm	470
Szerokość odsysania	mm	470
Pojemność zbiornika wody czystej/brudnej	l	35 / 35
Zbiornik zanieczyszczeń		-
Prędkość obrotowa szczotki	obr/min	870-1090
Moc znamionowa silnika szczotek	W	1100
Moc znamionowa turbiny ssącej	W	800
Wydatek wody	l/h	60
Ciśnienie spryskiwania	bar	4-7
Napięcie	V	220-240
Częstotliwość	Hz	50-60
Waga	kg	90
Wymiary (D x S x W)	mm	1200 x 670 x 1100

### Wyposażenie

Szczotki czyszczące	■
Szczotki zbierające	■
Grzebienie prowadzące*	-
Grzebienie zbierające*	-

**Nr katalogowy** 1.310-109.0

■ Objęte dostawą. \* Proszę zamawiać osobno stosownie do typu schodów.



# SZOROWARKA DO SCHODÓW RUCHOMYCH



## Czyszczenie ruchomych ciągów pieszych na sucho

Urządzenie przeznaczone do czyszczenia na sucho ruchomych ciągów pieszych podczas pracy. Doskonale sprawdza w regularnym utrzymaniu schodów i ruchomych chodników w galeriach handlowych, na dworcach i lotniskach.



### 1 Szybkie czyszczenie

- Dzięki czyszczeniu na sucho (bez użycia wody) schody mogą być użytkowane od razu po przeprowadzeniu czyszczenia.
- Czyszczenie schodów i chodników znajdujących się w ruchu jest praktycznie bezwysiłkowe i zajmuje niewiele czasu.

### 2 Odsysanie pyłu

- Dwie turbiny ssące zapewniają skuteczne odsysanie pyłu powstającego podczas pracy.
- Pył jest zamykany w 10-litrowym worku filtracyjnym, który po zapełnieniu można łatwo wymienić na nowy.

## BR 45/10 Esc

- Czyści schody ruchome podczas gdy znajdują się one w ruchu
- Czyści na sucho
- Do czyszczenia doraźnego i konserwacji

### Dane techniczne

Szerokość robocza szczotek	mm	450
Szerokość odsysania	mm	450
Pojemność zbiornika wody czystej/brudnej	l	- / -
Zbiornik zanieczyszczeń	l	10
Prędkość obrotowa szczotki	obr/min	290
Moc znamionowa silnika szczotek	W	190
Moc znamionowa turbiny ssącej	W	1500
Wydatek wody		-
Ciśnienie spryskiwania		-
Napięcie	V	220-240
Częstotliwość	Hz	50
Waga	kg	44
Wymiary (D × S × W)	mm	880 × 460 × 220

### Wyposażenie

Szczotki czyszczące	■
Szczotki zbierające	-
Grzebień prowadzący	-
Grzebień zbierający	-
Nr katalogowy	1.310-121.0

■ Objęte dostawą.

## SZOROWARKA RĘCZNA



### Kompaktowa maszyna do małych powierzchni

Urządzenie przeznaczone do czyszczenia, krystalizacji i polerowania małych poziomych i pionowych powierzchni twardych. Szczególnie przydatne w czyszczeniu schodów i parapetów oraz szamponowaniu dywanów. Po wyposażeniu w długi uchwyt ze zbiornikiem umożliwia wygodne czyszczenie niedużych powierzchni podłogowych. Najlepiej sprawdza się na posadzkach z marmuru, lastryko, linoleum oraz PVC. Szorowarka BD 17/5 C polecana jest firmom sprzątającym, rzemieślnikom oraz użytkownikom prywatnym.



#### 1 Szeroki wachlarz zastosowań

- Możliwość pracy w pozycji pionowej i poziomej.
- Specjalne wysokie szczotki umożliwiają czyszczenie narożników.
- Nadaje się do różnego rodzaju powierzchni.

#### 2 Dodatkowy zbiornik

- Opcjonalny 5-litrowy zbiornik na czystą wodę.
- Długi uchwyt prowadzący ułatwia czyszczenie schodów i podłóg.

#### 3 Regulacja obrotów

- Szorowarka posiada regulację obrotów w zakresie 0-470 obr./min.
- Regulacja obrotów pozwala na dopasowanie prędkości szczotki do rodzaju czyszczonej powierzchni oraz stopnia jej zabrudzenia.

#### 4 Bogate wyposażenie dodatkowe

- Bogata oferta padów maksymalnie poszerza zakres zastosowań urządzenia.
- Szczotki do szamponowania umożliwiają czyszczenie wykładzin tekstylnych.

# DANE TECHNICZNE I WYPOSAŻENIE

## BD 17/5 C

- Do czyszczenia małych powierzchni: schodów, parapetów, itp.
- Do pracy na powierzchniach poziomych i pionowych
- Wyposażone w rolki ułatwiające prowadzenie

### Dane techniczne

Szerokość robocza	mm	170-200
Wysokość urządzenia	mm	330
Prędkość obrotowa szczotki	obr/min	0-470
Moc znamionowa	W	150
Napięcie	V	220-230
Częstotliwość	Hz	50-60
Waga	kg	5
Wymiary (D × S × W)	mm	360 × 180 × 330

### Wyposażenie

Szczotka tarczowa		-
Talerz napędowy		-
Regulacja prędkości obrotowej		■
Kółka		■
Zbiornik czystej wody, opcja	l	5
Uchwyt prowadzący		□
<b>Nr katalogowy</b>		<b>1.737-105.0</b>

■ Objęte dostawą. □ Opcja.

# SAMOJEZDNA POLERKA TYPU RYDWAN

## Wysoka wydajność i skuteczność polerowania



Nowa, samojezdna polerka podłogowa typu rydwan przeznaczona do dużych powierzchni. Wysoka prędkość obrotowa na poziomie 2000 obr./min. gwarantuje szybkie i skuteczne usuwanie nawet wyjątkowo uporczywych zabrudzeń.

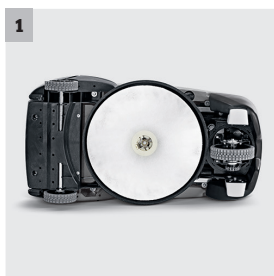
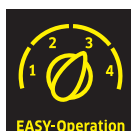

### 1 Baterie o dużej pojemności i wbudowana ładowarka

- Pojemne akumulatory gwarantują długi czas pracy bez konieczności częstego ładowania.
- Wbudowana ładowarka gwarantuje możliwość wygodnego ładowania akumulatorów bez potrzeby wozenia ze sobą osobnej ładowarki.

### 2 Zintegrowany system odsysania

- Pył powstający podczas polerowania jest utrzymywany pod padem, co skutecznie zapobiega pyleniu. Stąd jest odsysany do worka filtracyjnego.
- Pojemne worki filtracyjne charakteryzują się doskonałą retencją. Dzięki umieszczeniu ich pod specjalną klapą z przodu obudowy są wyjątkowo łatwo dostępne i łatwe do wymiany.

## BDP 50/2000 RS Bp Pack

## BDP 50/2000 RS Bp

- Kompaktowa i wyjątkowo mobilna
- Wysoka prędkość obrotowa
- Zintegrowane odsysanie

- Kompaktowa i wyjątkowo mobilna
- Wysoka prędkość obrotowa
- Zintegrowane odsysanie

### Dane techniczne

Szerokość odsysania	mm	530	530
Szerokość robocza padów	mm	508	508
Teoretyczna wydajność powierzchniowa	m <sup>2</sup> /h	1780	1780
Prędkość obrotowa szczotki	obr./min	2000	2000
Maks. nacisk szczotki	g/cm <sup>2</sup>	10	10
Moc znamionowa	W	2315	2315
Moc znamionowa silnika trakcji	W	155	155
Waga	kg	180	100
Wymiary (D × S × W)	mm	1130 × 595 × 1315	1130 × 595 × 1315
Napięcie zasilania ładowarki	V / Hz	230 / 50-60	- / -

### Wyposażenie

Silnik trakcji	■	■
Ładowarka i baterie w zestawie	■	-
Regulacja prędkości obrotowej	-	-
Talerz napędowy z systemem center lock	■	■
Odsysanie pyłu	■	■
Nr katalogowy	1.002-039.0	1.002-041.0

- Objęte dostawą.

# KOMPAKTOWA POLERKA



## Łatwe polerowanie na wysoki połysk

Kompaktowa polerka o ultra wysokiej prędkości obrotowej przeznaczona do polerowania małych i średnich podłóg drewnianych, z linoleum lub z PVC. Zaletą urządzenia jest wyjątkowa łatwość prowadzenia oraz cicha praca. Doskonale sprawdzają się w hotelach, szkołach, biurach, restauracjach, przychodniach lekarskich, butikach i muzeach oraz w innych miejscach, gdzie konieczna jest łatwość manewrowania. Szczególnie polecana firmom sprzątającym.



### 1 Zintegrowane odsysanie

- Specjalna osłona zapobiega wydostawaniu się pyłu spod maszyny podczas pracy, dzięki czemu jest on dokładnie odsysany z polerowanych powierzchni.
- Pył jest zbierany w worku wyposażonym w zamek błyskawiczny, dzięki czemu można go łatwo opróżnić.

### 2 Pływający talerz napędowy

- Dzięki pływającemu mocowaniu talerza napędowego, urządzenie automatycznie dopasowuje siłę nacisku na podłoże, co zapewnia jednakowe rezultaty polerowania na całej powierzchni bez względu na ewentualne nierówności podłogi.

## BDP 50/1500 C

- Długi przewód zasilający zapewnia 30-metrowy promień roboczy
- Centralnie umieszczona rolka i dwa kołki z tyłu gwarantują łatwe prowadzenie
- Zintegrowane odsysanie pyłu

### Dane techniczne

Szerokość odsysania	mm	560
Szerokość robocza padów	mm	508
Teoretyczna wydajność powierzchniowa	m <sup>2</sup> /h	900
Prędkość obrotowa szczotki	obr/min	1500
Maks. nacisk szczotki	g/cm <sup>2</sup>	4
Moc znamionowa	W	1100
Waga	kg	34,5
Wymiary (D × S × W)	mm	760 × 550 × 1250
Napięcie	V	230
Częstotliwość	Hz	50

### Wyposażenie

Silnik trakcji	-
Ładowarka i baterie w zestawie	-
Regulacja prędkości obrotowej	-
Talerz napędowy z systemem center lock	■
Odsysanie pyłu	■
<b>Nr katalogowy</b>	<b>1.291-141.0</b>

- Objęte dostawą.





[www.karcher.pl](http://www.karcher.pl)  
Infolinia: 12 63 97 105